

ВОГОНЬ ОРЛИНОЇ РАДИ



ч. 89 лпчень – вересень 1991



КОНФЕРЕНЦІЯ Українських Пластових Організацій

Австралія — Аргентина — Велика Британія — ЗСА — Канада — Німеччина

ГОЛОВНА ПЛАСТОВА ВУЛАВА

ОРЛИНИЙ КРУГ

"ВОГОНЬ ОРЛИНОЇ РАДИ" - журнал новацьких виховників.
Виходить квартално.

Ч. 89.

Липень - Вересень 1991.

Редагує колегія в складі: Денис Беднарський, Ігор Бушак, Наталка Вербовська, Орест Гаврилюк, Стаха Гойдиш, Оксана Заліпська, Надя Кулинич, Іван Нагірний, Віталій Окуневський, Теодосій Самотулка, Микола Ханас

(це місце для Тебе, Братчику/Сестричко!)

Відповідальний редактор - Сірий Орел Орест.

Рисунок на обгортці мистця М. Григоріва.

Відбито офсетом у Філадельфії. Наклад 300 прим.

Ціна поодинокого числа: 2.50 дол. Річна передплата: 10.00 дол.

Всі права застережені.

Copyright by Plast, Ukrainian Youth Organization, Inc.

Printed in U. S. A.

АДРЕСА РЕДАКЦІЇ:

Orest Hawryluk, M. D.
321 Linden Drive
Elkins Park, PA 19117
U. S. A.

АДРЕСА АДМІНІСТРАЦІЇ:

Denys Bednarsky
35 Marsac Pl.
Newark, NJ 07106
U. S. A.

♦ ФУНДАТОРИ "ВОГНЮ ОРЛИНОЇ РАДИ":

Родина і приятелі св.п.бр. Славка Кравса	Ватага Бурлаків
Сірі Орли Людмила і Петро Дармограї	Пл. сен. В. і Д. Гойдиші
2-ий Курінь УПС "Ті, що Греблі Рвуть"	Загін "Червона Калина"
Великий Пл. Курінь "Хмельниченки"	Пластова Станиця Чикаго
Крайова Пластова Старшина З. С. А.	28-ий К. УПС "Верховинки"
20-ий Курінь УСП "Лісові Мавки"	Крайова Пл. Старшина Канада
10-ий Курінь УПС "Чорноморці"	3-ий Курінь УПС "Лісові Чорти"
Сіра Орлиця Стаха Гойдиш	Пластова Станиця Нью-Йорк
Сірі Орли Орест і Аня Гаврилюки	Головна Пластова Булава

ХТО ЧЕРГОВИЙ?

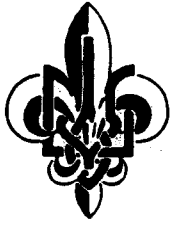

Вогонь Орлиної Ради

1

ДОРОГІ БРАТЧИКИ Й СЕСТРИЧКИ!

Настало літо. Двері школи закриті, а її вікна світять самотою. Зате по хатах рух. Дітвора радіє вакаціями. Зі своїх сховків витягає лямпочки, просить тата о нові батерії, а також - щоб не забув купити наплечник. Мама перуть однострої, пришивають відзнаки (нераз таки на злomu рукаві!) Мурко здивовано глядить з підвіконня, не розуміючи тої незвичної біганини. Це новацтво лагодиться до табору.

Братчики й сестрички також не дармують. Щотижневі сходи́ни вправді перервано на час літа, але зате скільки ж усякої іншої роботи? Свій власний виряд теж треба перевірити, та й про таборовий подбати. Закупити матеріал до майстрування, гор. Знайти співаник, збірник гор, випуски Бібліотечки ВОР. А найважли́ше - підготувати програму на таборові сходи́ни, ігрові комплекси, ланки вмiлостей. Нераз доводиться цілими ночами посидіти, щоб усе було на час.

Перед нами кілька чудових тижнів у новацькому таборі. Це - приємність, це - нові друзі, це - чарівні пережиття. Але, щоб табір був вповні успішним, слід нам тямити теж:

1. Новацький табір - це довготривале організоване дозвілля. Це наша відповідальність, щоб воно таким було для наших новачат.
2. Новацький виховник ніколи не залишає дітей без опіки. Цієї традиції не вільно нам зламати!
3. У табір ідемо в першу чергу, щоб працювати. Приємні хвилини будуть, але вони мають бути в першу чергу для новацтва, а ми радітимемо разом з ними, радітимемо з почуття добре виконаного обов'язку.
4. Братчик/сестричка в таборі відповідає за всіх повірених собі дітей 24 години денно, кожного дня, від прибуття дітей, аж до їх виїзду додів. Для нас час на відпочинок прийде пізніше. Напевно, ще поки скінчиться літо, будемо мати нагоду зустрітисся на березі моря чи деінде, обмінятисся враженнями з відбутих таборів і поговорити, як ми зробимо їх ще кращими наступного року.-

Приємного таборування!

Щиро вітаю Вас:

СКОБ!

Світлана Орел Орел



Мудрість Сірих Орлів

З ІСТОРІЇ ПЛАСТОВИХ ТАБОРІВ.

"Дім". п'ятниця 17 серпня 1928 р.

Інж. Павло Дурбак.

"Табор новиків у Підлютім."

По ділу знайшовся я в Брошневі, де є один з найбільших тартаків Галичини, що переробляє дерево з великих митрополичих лісів. З Брошнева до Підлютого недалеко, 4 години вузькоколійною залізничкою, до якої гостинні господарі тартаку дочіпають завсіди т.зв. "салюнку для краших гостей". Залізничкою їдеться безплатно і їде кожний, хто тільки діло має до Сваричева, Рожнітова, Ціневи, Слободи Рівнянської, Княжівська, Дуби, Ріпного, Перечінська, Небилова, Сливки, Чути, Ангелова, Підлютого і Осмолоди. Кожний всідає чи висідає, де йому треба. На одній відкритій платформі поуміщували лавки, щоб народові краще було їхати. Та народ їде найкраще, посідавши на самій платформі і звисивши з неї ноги. Моторовим візком звичайно їдеться скорше, за півтора години можна бути з Брошнева в Підлютім.

Кортить мене поїхати до Підлютого - там мій наймолодший синок у таборі новиків... Рішився: суботу до полудня посвячу на відвідини табору новиків у Підлютім. Моторовим візком в год. 7³⁰ рано станув у Підлютім. Висів з візка, розглядаюся. Стоїть по лівім боці Лімниці невеликий будинок, поверховий, з широким майданом, де вже бавиться дівчата. Та на майдан не так легко дістатися. Між шляхом залізнички і майданом віднога р.Лімниці. Через цю відногу перекинена тільки одна кладка, а по ній ходить повагом сторожа табору. Молоденька пластунка держить варту. Мале, як гузичок, а повага! - як у старого. Випростована як свічочка, пластова палиця на плечах, немов рушниця, ходить, ніжками такт вибиваючи. Дійшла до кінця кладки, пристанула, зробила чверть обороту, подивилася, знова чверть обороту - і марш по кладці на другий

її кінець. Я підійшов до кладки, сторожа зблизилася трохи скоршим кроком до мене, "рушницю" здіймила з плеча та поставила впоперек на поруччі кладки. - "Чого вам треба?" Зупинився я, страх, як мороз³ пройшов по тілі, не забава, бач, а поважна річ. - "Я хотів би бачитися з моїм сином, таким-то, а таким". Притулила свисток до губок. Свист. За хвилю появляється дежурний старший пластун. Кажу, чого мені треба. - "Пропустити!" - звучить команда старшого пластуна. Варта бере дручок на плече, стає на "позір" - на майдан прохід вільний. Ось так станув я на майдані табору новиків. За хвилю з'явився командант табору, о.Бучацький. Ми привіталися - "Погано Ви трапили, бо гостює у нас Верховний отаман та забран зі собою всіх сильніших на прогульку на г.Високу. Вернуть аж десь коло 5-ї вечора. Лишилися в таборі самі слабші, котрим лікар не дозволив іти... Треба лишитися. Тим часом діти на даний дижурним свисток станули з їдунками коло прапора, що вже маяв в воздуху, в два ряди. Хлопці окремо, дівчата окремо і на команду помашерували до їдальні на снідання. Попросили й мене. Їдальня - висока саля. Уставилися діти рядком. Кожне підходить до вікна кухонного і дістає велику кохлю какао з молоком і байду білого хліба. Відходить, сідає при столику і снідає, або виходить наддвір і сідає на мураві чи на березі ріки. По сніданні всі миють свої шальки і відносять до своїх кімнат. Пояснено мені, що лише обіди всі діти їдять разом при столах в їдальні, все інше кожна дитина їсть, як їй подобається. Мені дали також какао і білого хліба. Смакувало, як вдома...

По годині 6-й верталися пластуни з прогульки. Поважно, в рядах, з прапором, як воєнна дружина. Наближався час вечері. Рядками тягнули новики до їдальні. Риж з молоком на вечерю. По вечері збірка коло прапора. Стягнення прапора і відспівання молитви. В 8³⁰ все тихо. Новики вже сплять, пішли і старші відпочивати. Тільки дежурні не сплять. Обходять кімнати та глядять, чи всі пона-

кривалися, чи не треба кому в чому допомогти. В 10 годині і джурні поклялися до сну.

Неділя. Встав рано. Коло 6³⁰ зачинає табор оживати. То один вибіжить, то другий. Чути дитячі голоси. Показуються діти зі щітками, обуву чистять, потім біжуть зі щіточками до зубів, рушниками і милом митися до р.Лімниці. Ті, котрим назначена служба, замітають майдан, або пішли до їдальні лад робити. Свисток. Збірка. Піднесення прапора та відспівання молитви. Вдарив дзвін в церкві, що на майдані. Це мітратор. Войнаровський Службу Богу править. До церкви потягнулися новики. Співаки виділилися, полізли на хори і понеслася пісня-молитва з діточих усточок, благаючи у Всевишнього кращої долі для Батьківщини. Чудовий хор. Заслуга це пана Іваненка, котрий попереднього року завдав собі багато труду, щоб цей хор вишколити. Скінчилася Служба Божа. Вийшли ми з церкви, а тут сотня пластунів з табору на Соколі зі своєю старшиною надтягнула. Душа раділа дивитися на той цвіт молодий - надію нашу! Уставилися в ряди. Верховному отаманові старшина звіт здає. Ударив знову дзвін. Це о. Лициняк править для старших пластунів Службу Богу. Виповнилася пластунами церковця по береги. Прийшли і гості. Співає хор. По службі Божій пластуни і новики зі своєю старшиною уставилися в їдальній салі. Має бути пластове свято. Потягнулися і ми. Довідуємося, що о. Крилошанина, Лициняка, Верховна Пластова Команда іменувала "Добродієм Пластового Уладу" за його великі заслуги для Пласту, і сьогодні йому маєтся вручити відповідну грамоту та відзнаку. Виступив Верховний Отаман, підніс заслуги о. Крилошанина В.Лициняка та візвав секретаря Гол. Команди відчитати дотичну грамоту. Виступив старий пластун, кремезний молодець, Лісовий Чорт, поклонився, читає грамоту: "За заслуги коло розвою Пласту... Добродієм іменується..." Відчитав. Почепили відзнаку. "Слава!" - тричі крикнули новики, "Слава!" - тричі гукнули старші пластуни. Успокоїлися. Верховний Отаман командан-

тові табору новиків о.Бучацькому повеліває виступити. Виступив о.Бучацький. Потім виступає Верховний Отаман:"За заслуги коло розвою Пласту Головна Команда іменує отця Бучацького "скавт-майстром". Опісля взиває старшину Головної Команди відчитати дотичну грамоту. Грамоту відчитано. "Слава!"- тричі крикнули новики. "Слава!"- тричі гукнули старші пластуни. "Сильно, красно, обережно, бистро!"- пластовим окликом закінчилося свято. Молодь розійшлася по майдані, витаючись, гуторячи. Потім снідання в їдальні. Старші засіли коло стола: чай, какао чи кава. Засів коло стола й о. митрат Тит Войнаровський, великий приятель молоді, відзначений вже давно почесною ії Добродія, бо йому завдячує багато і Пластовий Улад і табор на Соколі, і табор новиків. Засів і о. Крил. Лициняк, засів д-р Вербинець, головний лікар Пластового Уладу і Добродій молоді, засіли і другі і я. Багато плянів снувалося: і будова великої Салі на Соколі, й електричне освітлення, і водопроводи і будова табору для новиків...В полудне попрощав я табор новиків. Діла мої не дозволили звидіти табір на Соколі. Та від'їхав покріплений надзвичайно на душі, бо бачив висліди невсипущої роботи одиниць, що не жадні слави - дійсно посвятили себе праці коло розвою і виховання нашої молоді. Дяка народу - нехай їм буде за це.

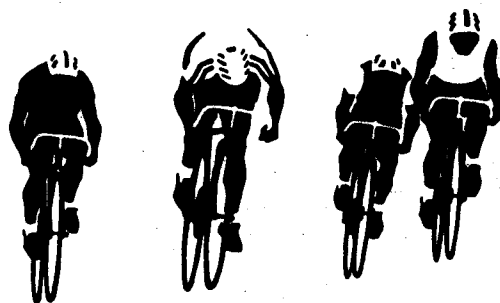

Сірий Орел Ніна.

ПСИХІЧНІ Й ФІЗИЧНІ ОСОБЛИВОСТІ ДІТВОРИ

-Що ми будемо сьогодні робити, сестричко?

-Як будемо бавитися?

-Коли підемо на прогулянку? - Питання, яким не має кінця.

Передімною стоїть маленька дівчинка з руськими косами, з широко розкритими оченятами й рухливий хлопчик з неслухняною чуприною і замурзаним обличчям. Ці діти, це наші новачата, які творять наймолодший улад Українського Пласту. Це шкільні діти у віці 7 - 11 років, які знають вже трохи письмо, просте рахування й вивчають українознавство. Ці діти є в стані розвитку фізичного, духового та інтелектуального - розвитку, який приносить з кожним днем нові зміни в дитині, нові можливості та зацікавлення:

Пригляньмось, отже, ближче, дорогі сестрички й братчики, тим нашим новачатам, запізнаймося краще з їхньою духовістю, відкріймо ці найцінніші дари, наділені людству самим Богом. Коли людина приходить на світ, вже тоді заперічимо в ній певні питоменності, позначки її власної особистості. Їх вона одідичує від своїх предків і користується ними у своєму дальшому розвитку, у здобуванні нових прикмет, у формуванні свого власного "я".

Світ, який її оточує, дитині є чужий. В неї не існують поняття про спільноту, життєві правила чи етичні засади. Повільно вона вивчає все це, пізнає різницю між собою і своїм оточенням, пізнає своїх родичів, родину і чужих. Кожна дитина прямує посте-

пенно вгору, а кожний ступінь на дорозі її духової зрілості обдаровує її цінними дарами.

Першими кроками дитини незаступливо піклується мати. Своєю любов'ю, відданістю та жертвенністю вона додає дитині сили, відваги і почуття "певності" у неспросліджених ще просторах. Вона формує в дитини наставлення, дає їй відчуття, що світ є гарний, люди добрі, а існування кожної людини - вартісне.

Десь коло шостого року життя, дитина виходить вперше між чужих людей, набирає від них нового знання і нових поглядів, закріплює в собі по одній перлини духовості інших, але також засвоює собі погані прикмети, бо ж для неї добро і зло ще незрозумілі, а її поняття про красу ще дуже непевні. Власне тепер, на арену життя дитини виходимо ми, пластові виховники. Наше перше завдання - пізнати нашого новачка чи новачку, зрозуміти їхні стремління та рушійні чинники їхньої особистості.

Новацький вік має щось особливе, що з літами затрачується. Це та діточа радість, безжурність, це та цікавість та велика активність у сприйманні цілого світу, це рухливість, що з нею дитина розв'язує нерозв'язані дуже складні ситуації.

Однак, як це було згадане вже вище, це також дитина, яка має труднощі у розрізюванні добра й зла, не раз жорстока й незрівноважена, з нетривкими почуваннями, яка радше живе світом казки чи фантазії, як реальності. Діти в новацькому віці люблять скаржити, обвинувачувати у різних провинах інших, часом лиш тому, щоб звернути на себе увагу своїх приятелів та досягнути доброї opinii своїх зверхників.

Як бачимо, через весь час в душі дитини добро бореться зі злом. Гарні прикмети змагаються з поганими, вартісні думки суперечать лихим. А ціхи, які стануть переможцями, будуватимуть основу людської вдачі, залишаються назавжди джерелом, з якого людина черпатиме цілющу воду.

Діти, в загальному, дуже люблять слухати розповідей, глибоко переживають події та події з оповідань і багато подробиць з казок затамують собі на ціле життя. З цілої пластової програми новацтво найбільше любить гри. Гра для дитини стає дійсністю. В ній вона дає волю своїм почуванням, розвиває думання й спритність, засвоює собі прикмети чесности, карности та справедливости.

До природи новацтво ставиться з великим ентузіазмом. Звірят і рослини діти дуже люблять, але не завжди їх шанують; часто пустошать рістню та, головню малі діти, знушаються над звірятами.

Діти нетепеливі на спрагу, голод, холод, зате легше від дорослих переходять недуги, хоч їх частіше дістають. М'язи дитини малі, слабкі, невироблені, мають ту властивість, що швидко мучаться, але й швидко відпочивають. Новацькі виховники мусять мати це на увазі та не переводити цілого ряду рухових гор одна по одній без належного відпочинку. Також на прогулянках слід давати часті ко-

роткі відпочинки.

В новацькому віці починає розвиватися зрозуміння спільноти, почуття національної гордості та потреба товариських зв'язків. Година для дітей має велике значення. Вони люблять своїх батьків, сприймають їхню зверхність над собою і до старших ставляться з повагою, хоч не завжди їх слухають і не завжди їм коряться. Батьки, вчителі в школі та виховники в Пласті втішаються великим авторитетом. У своїх оцінках дорослих, діти проникливі, щирі та безсторонні.

В дитинстві віра в Бога є сильна, але релігійні почування непостійні. Діти радо сприймають науку Церкви й Божі правди, але є нестійкими у приміненні їх у своїм житті.

Перед закінченням хочу зісумувати найважливі ціхи чи питоменості дитвори у три стадії й уможливити Вам, сєтрички й братчики, їхнє засвоєння:

I. 7-8 літня дитина.

1. Сприймає багато зі зовнішнього світу, але мало дає зі себе.
2. Потребує, щоб їй пригадувати її обов'язки.
3. Не вмє програвати і переймається програною грою.
4. Любить казковий світ і вірить в нього, любить оповідання про надприродні явища, магичні штуки тощо.
5. Любить кіно й телевізію. Найулюбленіші фільми, це ті, в яких є багато акції. Також любить картини зі звіринного світу.
6. Не розуміє складніших засад гри.
7. Вмє і дуже любить інсценізувати, бо в цім віці вона любить наслідувати інших, головно старших.
8. Любить збирати колекції.
9. Розуміє смерть і знає, що і вона колись мусить вмерти.
10. Орієнтується в часі і цікавиться початком життя.

II. 9-літня дитина.

1. Помалу починає затрачувати світ казки.
2. Починає вживати ініціативу, стає самостійніша і незалежніша.
3. Починає уживати більше слів "академічних", але також більше рафінованих.
4. Шукає вияснення і поправи у своїх помилках.
5. Є амбітна і відчуває радість перемоги.

III. 10-11 літня дитина.

1. Запримічує протилежну стать і цікавитьсяянею.
2. Вмє розпізнати зроблене зло і вмє перепросити.
3. Вмє захопитися одною роботою впродовж довшого часу, додержувати певної постанови чи обіцянки.
4. Часом стає хиткою, її хвилює це, що настане в ній зміна з дитини на підлітка.
5. Мало цікавиться світом казки, а радше спостерігає речі в природі, цікавиться новими досягами її країни.

Як бачите, дорогі братчики й сестрички, ціле життя дитини - це ріст. Ріст та удосконалювання її організму, а що важніше, ріст її вмілостей, спроможностей опанувати щораз поважніші ситуації. Після того, як дитина опанує своє оточення та його труднощі, як засвоїть собі основні засади та правила чесного життя, вона має добру підставу, щоб у пізнішому віці йти далі здобувати світ духових вартостей: правди, краси та великих ідей, що ними - і для них - живуть люди.



ЩО РОЗКАЖЕМО НОВАЦТВУ?

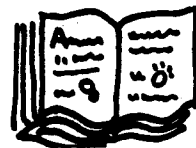

ВЕДМЕЖА І ВОВКИ-СІРОМАНЦІ

Ведмежа звали Бурмою.

Любив Бурма медом ласувати, з друзями весело бобрюкався, по малину ходив.

А пісень ведмежих не співав, казок не слухав, таночків не танцював.

— Чом ти такий? — дивувалися Ведмежата.

— Та не подобається мені наше — ведмеже, — відказував Бурма. — Он у мавп, що за горою живуть, — все краще, таке гучне. А як гарно верещать — вік би слухав:

Ги-ги-ги!
Гам-гам!
Гам-гам-гам!
Ги-ги!

— Але ж ти, Бурмо, не мавпа!

— Ну то й що! Так само по деревах лазити вмю! — опирався Бурма. — Чим бабусині казки-небилиці слухати та наші пісні співати, краще піду до мавп — повчуся!

І подерся Бурма за високу гору — до мавп у прийми.

А навчився, чого хотів, — повернувся до рідного лісу.

— Ходімо гратися! — кличуть його Ведмежата.

Але Бурма й не слухає. Дивно якомось вистрибує. Вхопиться за гілку, на одній лапі розгойдується, з дерева злазити не хоче. А то заверещить зовсім не до діла:

Га-га-га!
Ой ги-ги!
Гам-гам-гам!
Ой га-га!

Найстаріший ведмідь — Аіаусь Бурмило почув це та й каже:

— Щоб ти, онуку, байдиків не бив, дурно медом не ласував, ось тобі робота. Сьогодні вночі ліс охоронятимеш!

Вдень Добряче виспався Бурма, а коли темрява огорнула ліс, заступив на варту.

Саме тієї ночі Вовки-чужинці вирішили до Бурминого рідного лісу завітати, шкоди наробити.

Очі у вовків, мов жовті вогники горять — усе бачать. Помітили вони Бурму, раділись стали:

— Краще, братчики, обійдемо цей ліс стороною. Диви, в них Ведмідь на сторожі, а не якась Лисиця чи Білка...

Бурма почув вовчі розмови. Розхвилювався, хотів зчинити тривогу, та все чисто забув — і як заверещить! Ще й, наче мавпа, витанцьовує:

Дубу-ау —
Ги-ги!
Даба-да —
Га-га!

Вовки послушали уважно те белькотання...

— Гей, та це ж не Ведмідь, а Мавпа на допомогу кличе! Гайда, братчики, погуляємо!

Колоди з бажолами Вовки поперевертали, кущі малинові поламали, великої шкоди ведмежій сім'ї наробили й зникли безкарно, невідомо куди...

Прокинулись уранці звірі. Питаються один одного:

— Хто в лісі цієї ночі вартував?

— Та он же — Бурма!



— Чом ти на сполох не бив? По допомогу не кликав? — розсердився дідусь Бурмило.

— Та я ж кричав! — каже Бурма. — Ви ж мене не слухали!

Взяв старий Бурмило малого Бурму за вухо:

— Коли біда рідному лісові погрожує, на сполох треба кликати так, щоб кожному зрозуміло було!

Та як тупне ногою:

— Біжи до бабусі, вона зараз малятам-ведмежатам пісні рідні співає, казки розказує. Та скоріше, поки я ще більш не розсердився!

Юрій Ярмиш

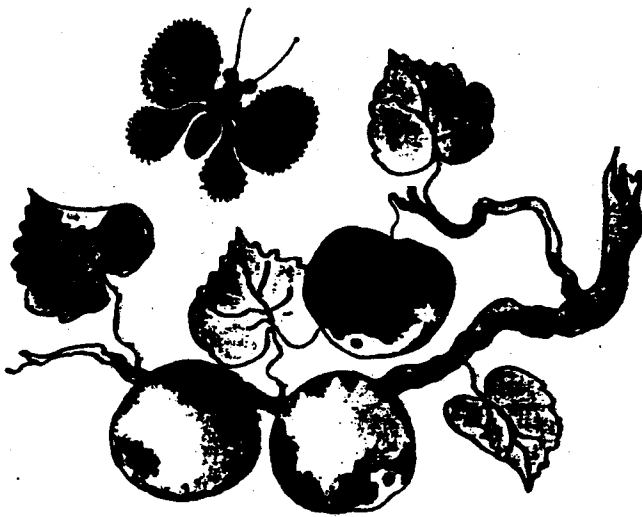

МАЙСТРУЄМО

Столик для їдучок із прутиків

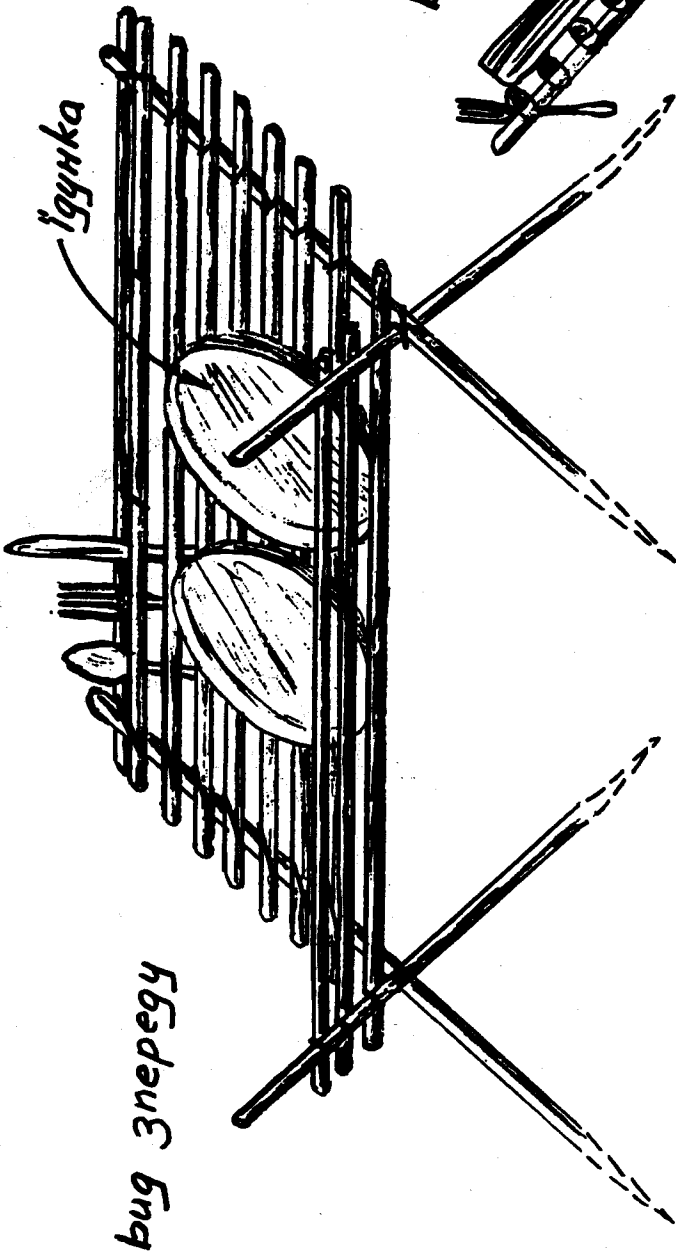

їдучка

вид зпереду

13

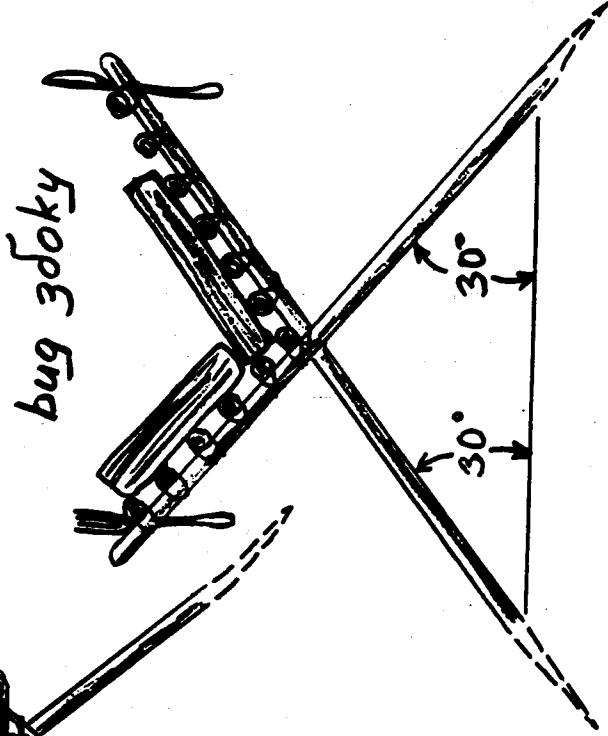

вид збоку

30°

30°

перев'язати шнурком

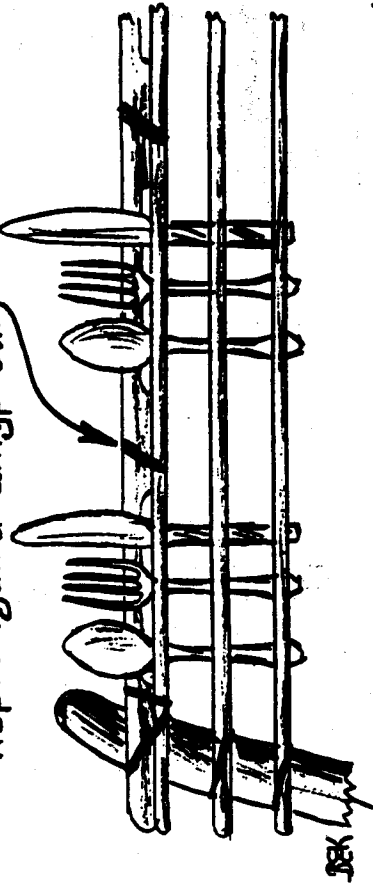

як зав'язувати ложку, виделка й ніж

подав
Сірий Орел Денис

КАРТА УКРАЇНИ В ТАБОРІ

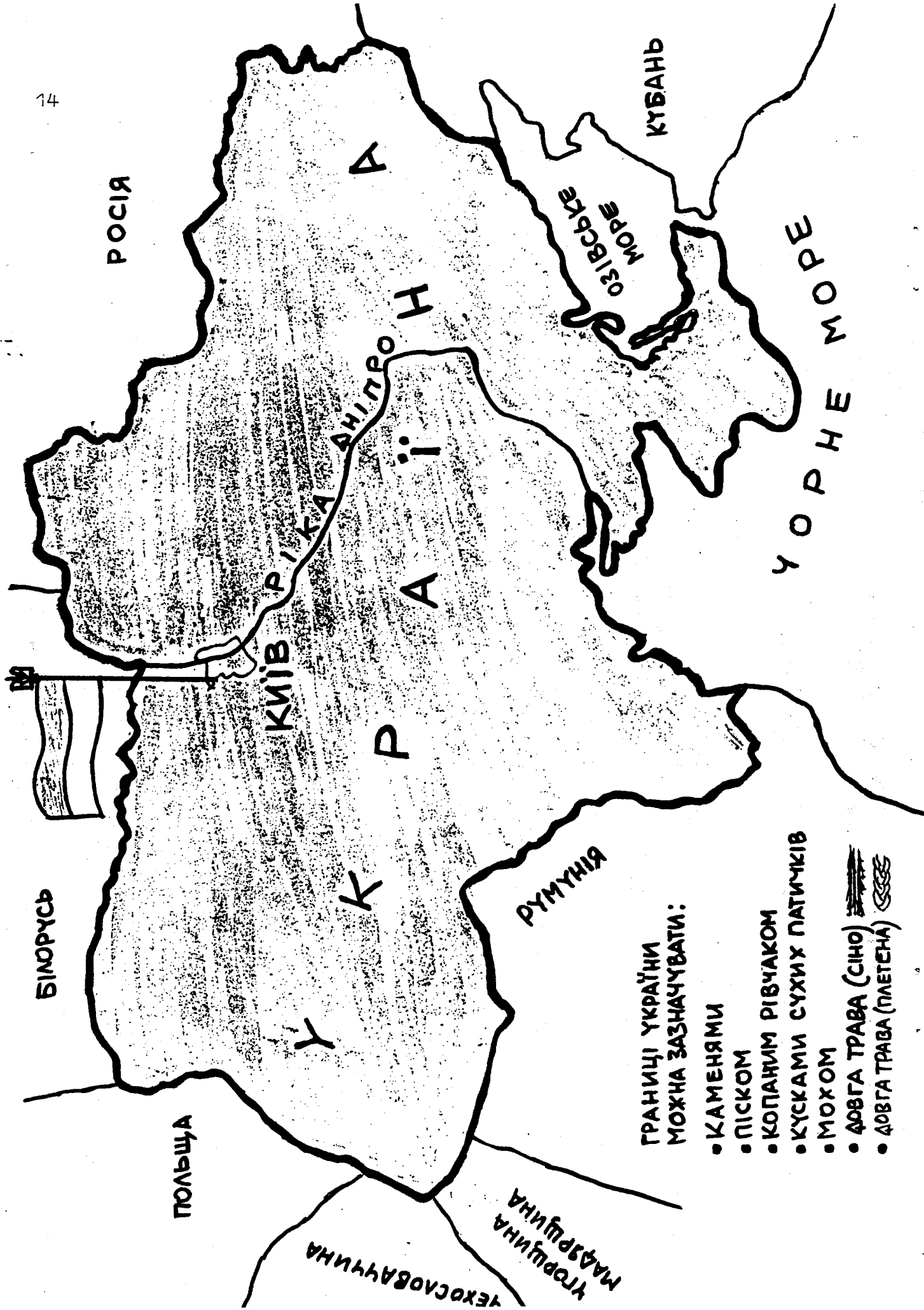

- ГРАНИЦІ УКРАЇНИ
МОЖНА ЗАЗНАЧУВАТИ:
- КАМЕНЯМИ
 - ПІСКОМ
 - КОПАНИМ РІВЧАКОМ
 - КУСКАМИ СУХИХ ПАТИЧКІВ
 - МОХОМ
 - ДОВГА ТРАВА (СІНО)
 - ДОВГА ТРАВА (ПЛЕТЕНА)

Сірий Орел Надя Кулинич

ТАБОРОВЕ МАЙСТРУВАННЯ

Таборове майстрування є пляноване. Але часом обставини в таборі дають нам непляноване майстрування. Цю нагоду треба використати.

В одному таборі нам сказали, що священник котрий приїде в неділю, є щойно висвячений. Ми скористали, бо ми дістали від нього особливе благословення й образки.

Ми використали образки і зробили майстрування: кожний новак змайстрував із патичків від мороженого маленькі рамці, поставив туди образок і повісив над ліжко.

Ми можемо зробити таке саме, але заплянувати. Дістати гарні образки, щоб кожний новак і кожна новачка дістали по одному. Ми мусимо привезти до табору досить патичків (від мороженого), щоб кожний таборовик дістав 10. Треба мати запас.

1. Поставити два патички наперек і на них наклеїти образок.
2. Наклеїти два патички з боків образка або на краях.
3. З двох патичків зробити дашок над образком, але так, щоб була дірка між дашком і рамцями - щоб можна було повісити на цвяшок.

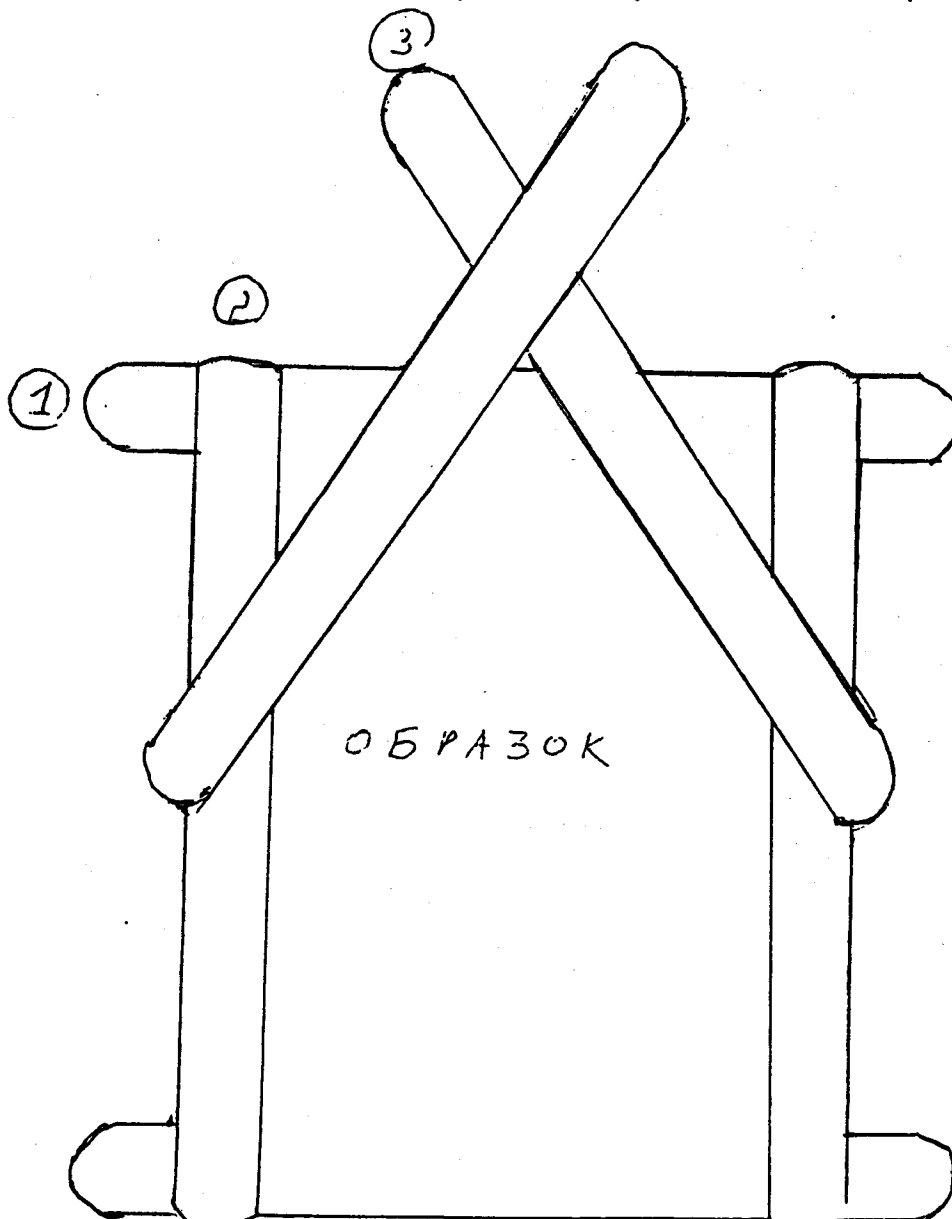

16
Діти Співають 

ДРУЗЯМ СЛАВА !

Радісно

Я. Ярославенко



Вийшли ла - ва - ми струн - ки - ми ліва - права,
лі - ва - пра - ва, лі - - - - ва - лі - ва права, лі - ва пра ва
лі - ва - пра - ва, ю - - - ні - дру - зі, - а - за
ни - ми: Дру - зям сла ва, дру - зам сла - ва! Лі - - - -
- - ва, лі - ва - пра - ва, лі - ва - пра - ва, лі - ва пра - ва !

Вийшли лавами струнками -
Ліва - права, ліва - права,
Юні друзі, а за ними:
Друзям слава, друзям слава!
Ліва - права!

Попереду юний сотник -
Ліва - права, ліва - права,
Кличе: Хлопці! Хто охотник,
Приставай мерщій до лави!
Ліва - права!

Підемо, друзі, в сині гори,
Ліва - права, ліва - права,
В рідні, соняшні простори, -
Україні нашій слава!
Ліва - права!

ПІСНЯ ЗАКАРПАТСЬКИХ НОВАКІВ.

Гей там, гей там, під горами,
Йде Пласт наш з прапорами,
раз-два, раз-два, хлопці смілі,
А дівчата вишні спілі.

Гей там, гей там, верх пляями
Плینуть чоти ручаями,
Над чотами орли в'ються,
Над чотами пісні лляться.

Гей там хлопці пристанемо,
На край рідний споглянемо,
На край рідний верхи сині,
білі села у долині.

Н о в а ц ь к а М о л и т в а
/На мелодію "Боже вислухай благання"/

Боже що дав нам цю днину
Сонця і праці і гри,
В тижу вечірню годину
Нашу молитву прийми.

Мрії, що в серці зродились,
Силу, що в грудях росте,
Боже, хай ангел окрилить
В ясних нам снах збереже.

НОВАЦЬКИЙ ШЛЯХ

Усі ми новаци в таборі
Стаємо в лаві з радістю в очах,
А наша пісня у просторі
лунає грімко, по лісах полях.

Несеться пісня ген у гори,
Де зеленіють дуже дерева,
Де нам птичок щечечуть хори,
Де нам шепоче квітка і трава.

Від ранку до вечора
В таборі лунає спів,
Щоднини йде жваво наша гра
В таборі новаків.

В таборі в Пасічній у горах
Живемо дружньо племя новаків,
Тут казку темний ліс говорить
Тут вогник нам весело розгорів.

Орлята ми, сини природи,
Нам любий труд, веселий кожний змаг,
Нас не злякають невігоди,
Ми горді всі на наш новацький шлях.

Від ранку до вечора

Співанки
/на мелодію "Коломийки"./

Ой кувала зазуленька
Тай буде кувати:
Всім до серця Україну
Треба пригортати!

Ой кувала зазуленька
Тай кус, тай кус,
Тільки наша Україна
Тепер не панує

Ой кувала зазуленька
Тай буде кувати,
Та ще наша Україна
Буде панувати!

Я калину нагинаю,
Калина не гнеться,
Та ще наша Україна
Колись усміхнеться!

Україно, Україно,
Синьо-жовтий квіте,
То ж за Тебе молять Бога
Українські діти!

Загублена Овечка
/на мелодію "Коломийки"./

Загубилася овечка
Поміж деревами.
Пастушок Івасик плаче
Гіркими сльозами!

Ой не пляч же Івасуню,
Бо ми, новачата,
Ту загублену овечку
Підемо шукати!

Ой підемо всі шукати
У сілі сосновім,
Бо новацтво помагати
Кожному готове.

Ой, найшлася та овечка
Тай у полонині,
А ми маєм добре діло
На нині, на нині!

Їжачок

/на мелодію "Мала баба три сини"/

Їжак в мамі попрохав, попрохав, попрохав,
Щоби новаком він став, гей він став, гей!
Хоче мати однострій, однострій, однострій,
І їжачий славний, рій, славний рій, гей!
Сухе листя притащить, притащить, притащить,
Огник жваво запалить, запалить, гей!
А на стійці буде так, буде так, буде так,
Коли стане там їжак, там їжак, гей!
Всі злякаються ввійти, гей ввійти, гей ввійти,
Бо він має колючки, колючки, гей!
А на тереновій грі, гай на грі, гей на грі,
В кулю сткрутиться тоді, гей тоді, гей!
Щоб хтось тільки покотир, покотир, покотив,
Прийде перший до мети, до мети, Гей!



Теодосій Самотулка

Г Р А

/ЗІ "СТОРОЖІВ РІДНОГО ВОГНИЩА"/

1. Уведення.

Питання гри складне, але й захоплююче. Тому й багато праць написано про неї. Вона буде розглянена більше з точки зору фольклорного й антропологічного як філософічного та психологічного. Щоб зрозуміти гру дитини, треба зацікавитися з розвитковими фазами дитини, а зокрема гри, бо з розвитком життя дитини розвивається і гра.

Людина - це біо-психо-суспільна істота. Її розвиток відбувається фазами. Одною з таких фаз є дитинство. Видатний педагог Василь Сухомлинський описав його так: "Дитинство є істотним періодом в житті людини; воно не є готуванням до життя майбутньої людини, а справжнім, вагомим, унікальним життям, його власним життям."

На долю людини складаються такі чинники: спадковість, дитячі переживання, культура хати і наступного оточення, зовнішні впливи. Програмовані генетичні засновки розвиваються під впливом зовнішніх стимулів, спонукають дитину до зовнішньої діяльності, яка задовольняє її потреби. Для пр. дитині потрібно розвивати моторні вміння пальців рук. Коли вона побачила камінь на доріжці, без надуми хватає його пальцями та кидає його навіть усупереч бажанню батьків. Згадана діяльність дитини не є лише пустим киданням каменів. Це є гра дитини - головна, суттєва, зовнішня форма вияву внутрішніх процесів психіки дитини.

2. Визначення поняття "гра" - фази розвитку гри.

Коли приглядаємося до вільної діяльності дітей, нам важко визначити її; одне можна сказати, що діти бавляться. Для нашого порозуміння і для кращого розуміння тексту нам треба визначити, що таке гра. Слово "гра", що відноситься до дитячої діяльності, має більше як одне значення, які в нашій мові не мають чіткого зрізничкування. Для нашого застосування будемо користуватися трьома аспектами слова "гра", а саме:

1/ Гра - як психічний механізм, за Е. Еріксоном - функція нашого "я" (в однині).

2/ Гра (ігри з правилами та забави, в множині) - як діяльність дитини згідно з правилами.

3/ Гра - як виховно-навчальна метода.

До 1/. Два визначення повинні дати краще уявлення про те, що таке гра.

Гра - це автономний, саморегулюючий психічний механізм (чи функція "я"), який проявляється в формах ігрової діяльності.

Гра - це спонтанна, природжена, повна радості своєрідна діяльність дитини, яка відбувається не заради якоїнебудь зовнішньої мети, а з власної внутрішньої спонуки для власного задоволення, для елементарної дії.

Інші доповнення гри: вільна, добровільна, необмежена умовами, неповторна, з непередбаченим закінченням, з можливими змінами в процесі гри, вигадана, творча діяльність дитини.

Гра розвивається в своїй послідовності в таких важливіших фазах: х/
 а. функційна або за Піяже сенсорно-моторна, пов'язана з практикою,
 б. рольова,

в. конструктивна,
 г. гра з правилами

а. Функційна або за Піяже сенсорно-моторна, пов'язана з практикою, гра, від народження до 2 р. життя. У своїй незрізничкованості немовля стикається з різними зовнішніми предметами й подіями. Воно хватає речі, трясє ними, кидає, виймає їх з коробки, укладає їх рядом або вгору одну на одну і т.ін., не говорячи вже про немовляще базікання.

б. Рольова (фіктивна) гра починається в другому році життя. Дитина, що вже навчилася користуватися деякими предметами в родинному колі, застосовує їх у грі, яку зовуть предметно-наслідувальна, для пр. повторяє свій денний режим (ідження, спання і т.ін.). Через деякий час вона, наслідуючи реальне життя, відтворює в ігровому виді ролю батьків, беручи на себе ролю матері, "годує" лялечку і т.ін. Крім того у своїй уяві переносить на деякі предмети функції інших для пр. патик стає скрипкою чи коником, що на ньому бігає по подвір'ї; або заступає тарілку папером і т.ін. Названі патик і папір "репрезентують" хх/ зображення скрипки, коня чи тарілки, як їх символи, а гра стається символічною. Таким чином виникає творча рольова гра, якої вершина знаходиться між 3 - 4 р.ж. У процесі рольової гри дитина може говорити до себе чи навіть співати. Початкове дитяче креслення належить також до цієї фази розвитку.

в. Конструктивна гра зачинається під кінець 2-го року. У дитини змінюється ставлення до предметів. Вона зачинає підходити до ігрового матеріалу інакше, специфічно. Перестає лише кидати ними, але укладає їх горизонтально або вертикально один на один, початково в одному вимірі, а потім дво- і тро-вимірно. У своїй ігровій діяльності дитина вчиться будувати для пр. ставить два доземі стовпики і сполучує їх стовпиком поземно і так створила міст, під яким може їхати авто. Дитина запізнається з якістю матеріалу, конструює, перебудовує, творить, набуває досвіду у спробах синтезування. А ця діяльність вимагає концентрації уваги для плянної творчості. Дитина продовжує рисування. Початкові лінії, що вели в різні сторони, біля 3-го року стають колоподібні.

г. Гра з правилами - це завершення розвитку гри, до якої притеднується ще й суспільний аспект гри, як результат суспільного розвитку дитини. Діти відчують потребу гратися з іншими дітьми групами, здійснюючи ігрові завдання групи. Процес усупільнювання дитини проходить також етапами. Більше або менше успішні спроби групових ігор ми обсервуємо в 7-річних дітей. Цікава фабула сюжетної гри, суперництво та інше захоплює дітей, а зокрема кінцева мета гри - виграш. Зміст ігор з правилами є визначений наперед, а правила є особливо підкреслені.

х/ За "Spiel des Kindes", Lexicon der Paedagogik B. 2, A. Francke A. B-Verlag Bern, 1951.

хх/ "Репрезентувати" - в значенні "зробити наявним щось, що не є наявним". (У символічній грі дитина має на думці відсутній предмет, чи уявну репрезентацію, який заступає символічно іншим, - або гра з прикиданням - удає, що спить...)

Де є менша чи більша група, спільнота, там і є правила поведінки її членів. У зайняттях рою, гнізда чи табору також вони мусять бути, а зокрема вони важливі в іграх. Без правил гра не може відбутися. Чи можна гратися з тим, що не шанує правил, не співпрацює? Порушники правил переривають гру, нівечать її радість. Хто хоче бавитися, добровільно годиться придержуватися ігрової законності, а вона відноситься до всіх правил гри. Правила визначають межі гри в часі і просторі, а також поведінку гравців під час ігор. Грач не може свавільно виходити з гри чи до неї включатися без згоди керівника чи групи. Поганий вплив має крик гравців на того, що виконав завдання недоладно. Коротко: основним елементом гри є додержуватися правил у грі.

Підсумовуючи, можна сказати таке: Гра розвивається фазами, які себе частинно покривають. Кожна фаза виникає в період попередньої фази й продовжує свій розвиток паралельно з іншою. Коли вона сягнула вершини свого розвитку, трансформується в іншу віком зумовлену відповідну форму. Для пр. з бігом часу рольова гра в новацькій середовищі набирає форму самодіяльної гри, під час вогників, в якій новачата зображують казку і т.п. У майбутньому можна побачити новачка на сцені в ролі юного артиста. Ото ж гра не пропадає невідомо куди, а трансформується в іншу форму вияву людини.

Гра - це не позбавлена змісту, несерйозна забава, а суттєва творча діяльність, в якій дитина переходить внутрішні переміни - фізичні, психічні та суспільні. І таки чином у грі й грами зростає дитина.

До 2. Ігри з правилами. У другому значенні багатогранного слова "ігри" (в однині: гра, англ. game, нім. Spiel) є також різне розуміння в різних висловах, як на пр. "Пласт - це велика гра", "Олімпійські ігри" і т.ін. Щоб виразніше зрозуміти про що мова, будуть подані визначення та деякі інформації для нашого вжитку з точки зору історичних ігрових комплексів. Вони будуть з'язовані в простій формі та коротко, включаючи лише те, що конечно для успішного проведення ігор з користю для їх учасників.

Дж. Піяже визначив "ігри з правилами" коротко: ігрова діяльність суспільної істоти. Ігри з правилами містять у собі суспільні стосунки згл. спілкування індивідів між собою. Ця розвиткова фаза гри не підлягає законові інволюції й продовжується в дорослому віці в тій чи іншій формі.

Для нашого оперативного вжитку визначення ігор таке: Це особливий вид організованої, групової, цілеспрямованої, ігрової діяльності дітей, яка відбувається в запланованій для них ситуації з наперед визначеними цілями й чіткими правилами дії. Рівноправні члени ігрової спільноти грають призначені ролі запланованого сценарію гри, що є її змістом і здійснюють його в передбаченій послідовності в умовах суперницької дії. У процесі гри грачі виконують її завдання свобідно згідно з правилами гри, придумуючи індивідуально чи збірно рішення та розв'язуючи необхідні проблеми, щоб у суперництві перемогти.

У своїй докладній аналізі ігор Перрі Гіллеспі з'ясував структуру і функцію (процес і результат ігор), підкреслюючи, що суттєвою рисою ігор є наявність чогось важливого, вартісного, за що варто змагатися. Ігри з правилами мають структурні та функційні складники. Структурні складові елементи визначають формальний, статичний аспект, а це зовнішні межі м.ін. щодо часу й простору, та внутрішню побудову ігор (мета, сценарій, ролі, взаємодіяння), а також динамічний аспект (спосіб діяння, взаємодіяння гравців), який є регульований правилами гри в процесі її відбування. Вони спрямовують послідовність дій та загалом перебіг гри.

Функційні складові елементи - або інакше говорячи, функції гри, при допомозі яких вона впроваджує дітей у світ дійсності, світ дорослих. Гіллеспі назвав чотири функції: 1/ Соціалізація - включення дитини в ряди спільноти - є довгим процесом, який відбувається різними способами включно з іграми. У ході гри діти набувають суспільний досвід, суспільну поведінку, яка виникає з глибин культури. Гра є культурним феноменом і формується під впливом культури і є її зразком. 2/ Вирішування ігрових справ у дітей нелегке з уваги на конфлікт інтересів, коли індивід не є згідний з іншими гравцями, що діють у межах ігрової спільноти, чи з уваги на конфлікт вартостей гравців чи з інших причин. 3/ Приховування деяких аспектів дійсного світу. Ряд дітей виявляють дома чи в школі більші чи менші проблеми в своїй поведінці з уваги на емоційні проблеми чи агресивні тенденції. Такі діти часто в ігровій ситуації діють згідно з правилами гри. Їхні проблеми злагіднюються або й розв'язуються.

4/ Передавання знань і вмінь.

Крім згаданих функцій можна назвати й інші. Не можна не згадати про фізичний розвиток та формування характеру в процесах гри. Формалізовані та кодифіковані для повторного вжитку ігри у великому числі передаються з покоління в покоління.

Важливіші різниці між грою (play) і іграми (game):

Гра - неповторна, не обмежена умовами, з можливими змінами завдань, мети і правил, з непередбаченим закінченням гри.

- дає дитині можливість творити свій світ згідно з її бажаннями і потребами.

- справляє дитині радість і задоволення з гри, яке є найкращою для неї нагородою.

- приносить користь індивідуальній дитині.

Ігри - повторні, обмежені умовами, з запланованим сценарієм і з передбаченим закінченням.

- включають також і світ дорослих.

- в яких гравці здійснили мету та здобули перемогу відчуваючи це за найкращу нагороду за їх зусилля.

- приносять користь ігровій спільноті.

До 3. Гра як виховно-навчальна метода. Якщо гра є спонтанною, природженою поведінкою дитини, то чи не варто використати її для важливіших виховних завдань, а це для розвитку історично-культурної свідомості? У цьому процесі діти повинні пізнати спосіб думання діячів нашої культури, їх стиль життя, зумовлений колективним несвідомим національного "я", колективним багаторічним досвідом із скарбниці культурної спадщини.

Суттєвими для думання є вербальні символи, а мова для передавання культури через навчання від других. Досвід сприймається по-різному в різних культурах. Через мову відбувається добирання зовнішніх інформацій для ев. інтеграції і, що відповідне зберігається, інше відкидається чи ігнорується.

Мовою дітей є також гра, яка виявляє почуття дитини, її емоційні проблеми, адаптаційні труднощі в процесах усуспільнення. Перед нами питання, як використати ігрову діяльність дітей для продовження традицій? Шляхом добору відповідних ігор можна створити таку виховну систему, в якій діти пізнають особливості нашої культури, будуть здатні її адаптувати, зберігати й розвивати. Що ж таке - система виховання? Виховна система - це сукупність мети, принципів, сюжетних елементів, методів відповідно упорядкованих та пов'язаних в одну логічну цілість, яка творить основу виховання. Конкретизування, програмування і здійснювання виховної системи є особливої ваги, бо воно сьогодні є цілеспрямоване в аспекті сподіваного завтрішнього дня.

Під час планування програми слід мати на увазі виховні принципи, вже визначені Володимиром Мономахом, зміст, все нові методи, що виникають у світі постійних змін з уваги на високу технологію. Діти живуть сьогоднішнім днем і сприймають нове через фільтер культури. Де б українці не жили, вони зустрічаються з різними культурами та їх способом мислення. Ото ж нам потрібно взяти до уваги питання багатокультурності у вихованні. Воно допоможе дітям краще пізнати риси української культури в порівнанні з іншими... Опанування культури перебудовує психічні процеси дитини (Л. С. Виготський). Тому й можна сподіватися, що нове ставлення дитини до нашої культури причиниться до кристалізації особистої і національної ідентичності.

Тому, що формування психічних рис дитини відбувається в процесі виховання, а зокрема в процесах ігрової діяльності, роль виховника є особливої ваги. Перш за все виховникам треба засвоїти виховні матеріали, вивчити техніку їх здійснювання з уваги на інший методичний підхід, іншу мотивацію дітей. З цим є пов'язана постава виховників. Виховник, який любить дітей, розуміє їх, ставиться до них з пошаною, але й з вимогливістю, створює здорову атмосферу для виховання дітей, які виростатимуть гуманними, корисними для Пласту й українського народу.

Завдання пластового виховника особливо важливе, бо він у створеній ним ситуації має виявляти властивості української культури, передавати її вартості, формувати поставу "нового люду". Засобом для цієї педагогічної специфічної діяльності головним чином є ігри, зокрема вартісні історично-культурного сюжету. Це можуть бути: 1/ рухливі ігри, прості і складні, 2/ товариські - настільні для пр. гра типу "Запам'ятай" з історично-культурною тематикою, 3/ ігри історично-культурного змісту як "Засідка під Соколом" і т.ін. 4/ ігрові зайняття конструктивного типу як будова колиби, праця над картою України на табірній площі і т.ін. В іграх виховник заохочуватиме до витримки, до співпраці, щоб в організований спосіб й у згоді вчилися досягти мети. У них зростатиме віра в свої сили, віра в те, що вони можуть задумане здійснити. Згадані виховні ігри повинні стати конструктивним, мотивуючим, інтегруючим фактором для виховання громадян майбутнього століття. Історичні ігрові комплекси є спробою накресленого історично-культурного виховання новачат.

3. Аспекти ігор.

У ході ігрових зайнять виховники повинні мати на увазі три аспекти ігор, щоб краще розуміти практику ігрової діяльності та мати більший успіх у праці.

а. Психо-сенсорний аспект - шляхом розвитку гостроти сприймання і пізнавання зовнішнього світу дитина творить основу для набуття знань і вмінь, для науки та розумової діяльності.

б. Психо-моторний аспект - охоплює фізичний розвиток дитини, моторні вміння, витримку, спритність, контролю своїх бажань, співпрацю в ігровій спільноті, щоб виграти.

в. Психо-суспільний аспект - при допомозі гри дитина вростає в спільноту, спочатку вужчу - родину, а потім ширшу для пр. пластову. Суспільний ріст дитини у великій мірі залежить від уміння комунікуватися та бавитися, зокрема в ігрових групах. Процес усупільнення дитини є довгий і складний, проходить етапами.

Приглядання до гри дошкільних малят виявляє такі важливіші фази х/ їхнього суспільного розвитку шляхом гри. У першій фазі - самотня гра - дитина сама бавиться для пр. в піску. Згодом у процесі гри помічає іншу дитину, що також бавиться, підходить і спочатку здалеку приглядається до її гри, а потім уже зблизька і відходить, щоб продовжувати свою гру. Це - гра глядача. Зацікавлення грою сусідньої дитини зростає, й вона починає бавитися поруч неї. Це паралельна гра. Та на цьому не кінчиться. Вона старається нав'язати короткотривалий контакт і хоче включитися також у гру, але так, щоб дитина гралася на її лад. Не завжди це вдається і вона відходить. Це - асоціативна гра, в часі якої двоє дітей коротко разом граються, маючи кожне свою думку, відходить то знову приходить у залежності від поступливості чи непоступливості кожної з них. В асоціативній грі бракує постійна групова структура. Та діти зазнають і поверховно спілкуються. І так у 5-6 році зароджується кооперативна гра, гра з правилами, коли діти відчули потребу спілкування з іншими дітьми в організованих іграх та коли зрозуміли, чому потрібні правила в грі. Суттєвими елементами ігор з правилами є суперництво та взаємодія згідно з правилами.

4. Значення гри.

Гра не є пустою забавою, це зміст життя дитини, її творча діяльність, потрібна для її розвитку. У грі дитина живе і сліди цього життя глибше залишаються в ній, ніж сліди дійсного життя (К. Ушинський). В ігровій ситуації дитина здійснює свої бажання, свої ростові потреби, злагіднює чи неутралізує свої емоційні конфлікти. у неї розвиваються фізична сила, моторні вміння, швидкість і точність рухів, координація. Гра є важливим засобом і медіум для прямого навчання дитини, в якому нові помічення, пізнання навколишнього життя і людських взаємин зароджують нові ідеї, нову поведінку. У грі її учасник учиться думати, працювати, творити і радіє ним створеним продуктом, набуває досвід у різних ігрових ситуаціях і навіть такий, що може допомогти йому зберегти своє життя у загрозовій ситуації.

х/ За нормативною студією: From Egocentric to Cooperative Play in Young Children, by M. F. Whiteside, F. Busch, and T. Horner. Journal of the Amer. Academy of Child Psych. Vol. 15, No. 2, 1976.

У грі дитина вчиться не лише бистро спостерігати, але й успішно діяти з уваги на її вміння критично думати й оцінювати те, що кругом неї діється. Особливо добрим для цього середовищем є організовані гри з правилами, в яких гравці вчать змагатися, щоб перемогти в ситуаціях, якими регулюють правила. Немає перемоги без співпраці гравців. В іграх учаться гравці також контролювати свої бажання, критично оцінювати дійсні обставини гри, додержуватися її правил що є так важливе для морального виховання. В ігрових ситуаціях відбуваються переміни у гравців, формується їхня особистість, їхній характер, розвиваються суспільні риси, як чесна гра, дружнє ставлення один до одного, намагання бути щораз кращим.

Підсумовуючи, суть гри є в своєрідній діяльності, в переживаннях, творчості. Гра творить поміст до дійсності, сприяє усуспільненню дитини, її підпорядкуванню ігровій спільноті з тенденцією дати особистий вклад для успіху групи. Коротко - у грі діти розвиваються фізично, психічно й суспільно - творці майбутнього життя суспільности.

5. Клясифікація ігор.

Клясифікація ігор - різна в залежності від авторів, що підходять до ігрової діяльності з тої чи іншої точки зору, а така за Піяже клясична (гра пов'язана з практикою, символічна гра і гра з правилами) з точки зору "ментальної структури". Подане внизу групування ігор в аспекті історичних ігор складене для вжитку виховників, які проводять історичні ігрові комплекси в таборі, серед природи, а в випадку непогоди в кімнатах. За своєю складністю вони такі: забави - які відбуваються згідно з правилами, але лише для розваги та радості, не для виграшу; для пр. "Куточки"; прості ігри з правилами, для пр. "Іду на вас"; складні ігри - такі як теренові, "П'ятизмаг орлячої справности". В залежності від змісту ігор їх можна погрупувати так:

рухливі - в яких домінує рух, фізичний аспект;

сенсорні - в яких є зосереджена увага на розвиток гостроти органів чуття; сприймально-пізнавальні ігри суттєві в системі пластового виховання, для пр. гра Кіма.

конструктивні зайняття - для конструювання вішаків, водяного колеса, складання карти України і т.ін.

розумові - розв'язування хрестиківок, гра в шахи і т.ін.

товариські- настільні іграшки, доміно і т.ін.

сюжетно-історичні, що сполучують різні елементи нашої культури, для пр. гаївки.

6. Підсумки.

Дитинство є суттєвим періодом у розвитку людини. У дитячому мозку відбуваються швидкозмінні процеси. Проліферація синаптичних сполучень зумовляє для пр. швидке вивчення мови, гри на музичних інструментах і т.ін. Рівночасно в тому ж самому часі є наявний розвиток гри від сенсорно-моторної діяльності в формі гри пов'язаної з практикою до ігор з правилами. Гра - це добровільна, своєрідна діяльність дитини. Росте вона, розвивається і гра також у послідовних фазах. Той чи інший вид первісної гри в своїх розвиткових процесах, досягнувши вершин, трансформується в іншу форму адаптованої діяльності людини, а лише гра з правилами продовжується і здійснюється у відповідній формі ігрової діяльності дорослого віку.

Гра охоплює все: рух, думання, нові інформації, працю, розвагу, послух правилам, є середовищем для розвитку фізичного, розумового, суспільного, розвитку характеру дитини. Треба підкреслити факт, що усуспільнення дитини відбувається у великій мірі завдяки іграм з правилами. Додержування правил у грі, якого належне розуміння приходить повільно, має особливе значення в процесах морального розвитку дитини, її закономірного, заснованого на вимогах справедливості мислення, дружнього ставлення до других. Гра є не лише своєрідною діяльністю, але також значимим процесом внутрішнього перевтілення (Г. Гетцер).

Для повнішого розуміння гри варто ще згадати думки Huizinga, що відносяться до питання: гра і культура. Культура виникає в формі гри і як культурний феномен передається і стає традицією. Гра є інтегральною частиною нашого життя, нашою життєвою потребою для пр. "Олімпійські ігрища". Гра і змагання мають цивілізаційну функцію... "правдива цивілізація завжди вимагатиме чесної гри".

Чимало ігор створили діти. Наші ігри мають риси нашої культури, а цінніші з них скодифіковані передаються з покоління в покоління. Ото ж ігри мають особливе значення не лише для поодинокі дитини чи для організованої групи дітей, але й для цілої нашої спільноти. Батьки й виховники повинні постійно мати на увазі незабутню думку В. Сухомлинського: "Дитина має справжнє емоційне і інтелектуальне життя тільки тоді, коли вона живе в світі ігор, казки, музики, фантазії і творчості. Без цього вона не краща за здавлену квітку"

-
- Засновок - передпосилка, основа, зачаток
 Потреба - необхідність у чому-небудь, що вимагає задоволення
 - внутрішній несвідомий стимул, що зумовлює діяти певним чином
 Забава - діяльність дітей, яка відбувається задля задоволення, але не для виграшу
 Відігравання роль (role playing) - дія в свідомості, що хтось бере на себе ролю іншого.
 Складник - складова роля чогонебудь, складовий елемент; компонент
 Вирішування - від вирішувати - знаходити якунебудь відповідь (decision making)
 Структура- (в розумінні Піяже) - загальна форма, взаємопов'язання частин в організованій цілості. Структура як організація, система, координація, форма.
 Перевтілюватися - набирати нового вигляду, перетворюватися на кого-щонебудь, перевтілення.
 Справедливість - людські відносини, дії, вчинки, які відповідають морально-етичним і правовим нормам.



Самодіяльна ²⁷ Гра



ХЛЯП ІДЕ ДО ТАБОРУ

НОВАЧКИ /співають на мелодію "Гей, на горі там жінці жнуть":

Ой, прийшла вже та година
Кінчить школу та й дитина.

Наша рідна мати,
В табір погуляти -
Ой, пусти нас!

/Новачки перемашерують з наплечниками/.

ХЛЯП /у новацькому однострою, з маскою чортика з ріжками, з хвостом, теж з наплечником, біжить за ними/:

Ой, візьміть же мене з вами!
В табір хочу з новачками!

СЕСТРИЧКА /дає наказ стати, повернутися до неї лицем, та відчисляти. Хляп щораз перебігає поза плечі новачок та відчисляє, так, що новачок виходить куди більше, як є справді/: Ой, вас було лише десять, як ми виходили з домівки, а тепер є 15! Щось не так! Відчисліть ще раз! /знову виходить 16/ Ага - я вже знаю! /витягає Хляпа перед лаву/ А ти хто такий?

ХЛЯП: Я теж хочу в табір! Я буду дуже чемний!

СЕСТРИЧКА: А як же тебе звуть?

ХЛЯП: Мене звуть Хляп! Я дуже хочу в табір!

СЕСТРИЧКА: Коли так дуже хочеш, то їдь з нами. Ставай у лаву! А тепер всі скиньте наплечники, я перегляну, чи маєте з собою все, що потрібне в таборі. /всі скидають наплечники. Хляп підмінює наплечник одній новачці. Сестричка переглядає/ Добре, гарно, все в порядку... А це що? Радіо? Суконка мов на забаву? Капелюх? Комікс? /показує всім кожну річ/ Хто ж це так іде у табір?

НОВАЧКА: Прошу Сестрички, я не знаю! Та ж я все дома спакувала, як сестричка казала! Це хіба не мій наплечник! І як же я тепер поїду?! /плаче/

СЕСТРИЧКА: Не плач, не плач! Зараз передивимося по всіх наплечниках. Певне хтось через помилку взяв твій наплечник, а ти його. /йдуть перед лавою та переглядають/

НОВАЧКА: Ні, це не мій, і це не мій, і не той... /нараз/ Ось там він лежить збоку. Я там його не клала! Ой, він починає рухатися! Він втікає! Я боюся! /тим часом Хляп заліз головою та горішньою частиною тіла у наплечник, а коли сестричка зближається до нього, встає і починає втікати/

ВСІ: Наплечник Галі втікає! Рятуйте, ловіть його! /обступили Хляпа і зловили. Сестричка скидає наплечник з Хляпа/

СЕСТРИЧКА: А, це ти знову!

ХЛЯП: Та я нічого... Я лиш так... Я хотів пожартувати...

СЕСТРИЧКА: За кару не поїдеш до табору!

ВСІ: /гонять його/: Геть, геть, геть!

СЕСТРИЧКА: Увага! Всідаємо до поїзду! /свисток. Новачки стають "поїздом", одна за одною, руки на раменах попередньої, ідуть кругом огника та співають/

Вже залізниця іде,
Ні хвилини не спічне,

Ні хвилини не спічне
І у табір завезе...

ХЛЯП /біжить за ними/: Е, е, а я вхоплюся диму від залізниці і також поїду за вами в табір! Е, е!

ХЛЯП У ЧЕРГОВОМУ РОЮ

НОВАЧКИ /входять з ножами, з відром з водою, з мішечками бараболі та співають/:

Тут ліва рученька, а тут правая,
Як рій наш працює, покажу вам я!
Струже картопельку ціліський Божий день,
Велику й маленьку під звуки пісень!

/висипають бараболю на купу, сідають кругом відра та оббирають її/

ХЛЯП: О, ви так гарно працюєте! Дозвольте й мені помагати!

НОВАЧКА: Коли хочеш, то й ходи! /Хляп сідає, починає оббирати/

ХЛЯП: Ой, щось ніж не гострий!

2-ГА НОВАЧКА: А як же ти його держиш?

ХЛЯП /показує: держить ніж за вістря, хоче оббирати колодкою/: Ось так держу, а він чомусь не хоче краяти!

НОВАЧКИ: Ха-ха-ха! Та ж ти не вмієш навіть ножа в руки взяти! Давай його сюди, а то ще покалічишся!

ХЛЯП: То як ви з мене смієтеся, то я ображуся і не буду оббирати! /встає й "ображено" ходить кругом/ Чекайте! Я вам покажу, як кидати бульбу до відра. /станув здалека, кинув, не потрапив/ Бачите - так власне не кидається.

1-ША НОВАЧКА: Хляпе, лиши, не розкидай намарне картоплі!

ХЛЯП /хнову кинув і не попав/: О, так то певно ви кинули б!

2-ГА НОВАЧКА: Хляпе, залиши цю забаву, бо ще нас обхляпаєш водою!

ХЛЯП /кинув, попав у відро, вода обхляпала новачок. Страшний крик/: Ось, так я кидаю!

НОВАЧКИ: Ти поганий! Геть мене обхляпав! Я сьогодні взяла якраз нову блюзочку! А моє волосся ціле мокре! /Хляп залазить у купу бульби/ Дивіться, він вже десь і втік! Ну, ходім даліше до роботи, а то ще не впорасмося! /сідають, оббирають і знову співають. Нараз одна новачка замість бульби вхопила ногу Хляпа/

НОВАЧКА: Ой, якась така велика бараболя! Сама не зумію її витягнути! Поможіть мені! /новачки одна за одною дочіпаються до неї, як у "Ріпці". Коли остання дочепилася, витягнули Хляпа, - а самі всі перевернулися. Крик/

СЕСТРИЧКА /входить/: Що тут діється? То я тебе, Хляпе, післала на стійку, а ти тут перешкаджаєш новачкам? Бігом іди та звільни Улянку! /Хляп послухно йде та змінє стійку, - дуже фасоново. Коли сестричка відійшла, сідає, їсть яблуко, потім позіхає, кладеться і дримає. Нараз щось зашелестіло. Хляп зривається і свище на алярм. Вбігає сестричка і новачки/ Що сталося? Чого ти, Хляпе, перериваєш тишу?

ХЛЯП: Ой, - бо на мене тут напало сто ведмедів!

СЕСТРИЧКА: Аж сто?

ХЛЯП: Ну, то може п'ятдесят.

СЕСТРИЧКА: Та ж ми б усі були чули!

ХЛЯП: Але двадцять було напевно!

СЕСТРИЧКА: Та й це неможливо.

ХЛЯП: А один, то вже був напевно!

СЕСТРИЧКА: А був це напевно ведмідь?

ХЛЯП: Та - може не ведмідь, але вовк таки був!!

СЕСТРИЧКА: Та ж вовків тут немає!

ХЛЯП: А що ж це було? - Красе, мале, хвіст такий довгий і казало: Мя-а-а-в...



ПРИВІТ



101-ій РАДІ

О РЛИНОГО ВОГНЮ

Ї УСІМ НОВАЦЬКИМ ТАБОРАМ!

НЕ ЗАБУДЬТЕ ПРИСЛАТИ

ЩОСЬ ГАРНОГО

ДО В.О.Р.!

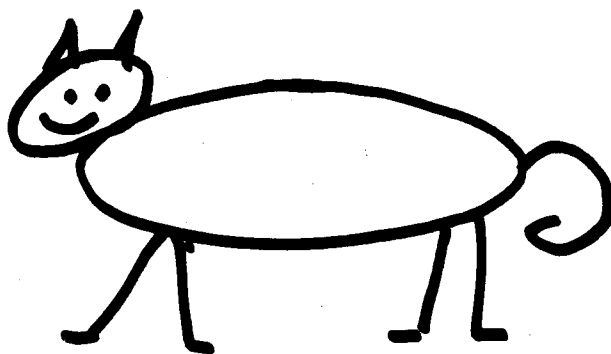

ІЗ ПРИРОДНИЧОГО ЗАПИСНИКА

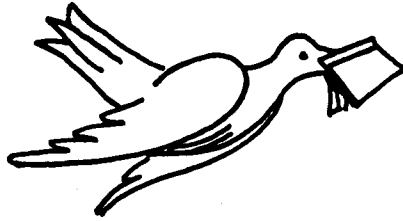

У СЕРПНІ СПИНА МЛІЄ, А ЗЕРНО СПІЄ



Серед багатьох місяців серпню належить особлива роль. І це цілком природно. Протягом року хлібороб, якщо можна так висловитися, працював на останній місяць літа. Від того, як зложив урожай, залежали статки селянина, його добробут і майбутнє. Відтак із серпнем — вінцем року — люди пов'язували свої найсвятіші надії.

Але одна справа — виростити врожай, а інша — вчасно зібрати збіжжя. Не випадково, в народі казали: «один серпневий день рік годує». Тому хлібороби, відклавши всі нагальні справи, намагалися зосередити всі свої зусилля лише на жнивях. Зрання і до пізнього вечора селяни не мали перепочинку, бо, як мовиться в прислів'ї, серпень атоми не знає — все збирає, припасає...

Як ми знаємо, кожен місяць має свої «перепочинкові дні». До таких належали більш чи менш значущі святці, котрими і регулювали працю з відпочинком. Лише для серпня народно-обрядова структура їх «не передбачила». І в цьому немає похибки — традиційний агрокалендар свідомо зробив виняток місяцеві жнив. Для цієї пори року існувало золоте правило, що одремітилось у народному мудрослів'ї: «У хліба короткі ноги, — як утече, то й довгим не наздоженеш!»

Останній місяць літа відповідно прибрал і назву, пов'язану з жнивями. Слово «серпень» походить від пристрою, яким удавину жали зернові. Воно має спільнослов'янське значення. У чеській, польській та словенській мовах восьмий місяць року відповідно іменують «српни», «серпень» та «великі српан»; що правда в словенців ще є і «малі српан», але вони стосуються липня. До речі, в південних слов'ян, де жнива починаються раніше, ніж у нас, ця назва стосується сьомого місяця — болгарське («српан») і сербохорватське («српань»).

Проте найсвятішу назву жнив'ярського місяця серед слов'янських народів мають білоруси. У них він іменують «жнивнем», хоч у розмовній мові нерідко, особливо на пограниччі з Україною, вживається і «серпень».

Решта європейських країн запозичили назву з давньоримського місяцеслова. У первісному варіанті це був «секстиліс» — сьомий за річним циклом. Але згодом його перейменували на «август» — у честь римського імператора Октавія Августа, що уславився багатьма блискучими перемогами. Вони припадали саме на цю пору року.

Діалектична скарбниця серпня також приберегла чимало оригінальних назв. Однією з найдавніших, про що підтверджують давньоруські джерела, була — «заревъ». На думку дослідників, вона походить від дієслова «заревати», себто «ревіти».

О цій порі наші далекі пращури влаштували оленячі гони; від того, що доколишні ліси відлунували протяжним погуком диких тварин, і назвали цю пору року «заревом».

Більш конкретніші й чіткіші найменування зафіксовані в західноукраїнських говорах. Володимир Шухевич у своїй капітальній праці «Гуцульщина» подає тутешній термін — «копень». Так називали гуцули сучасний серпень, від того, що на полях з'являлися копи жита.

У Я. Головацького подибуємо іншу назву — «кивень». Її фіксують й інші календарі ХІХ століття, що виходили на західноукраїнських землях. Передусім це пов'язано з нужею, тобто гедзями й спіпаками, котрі вельми дошкуляють тваринам. Від того, що коні постійно кивають головами, відганяючи надокучливих мух, і закріпилася назва місяця. Деінде побутувала похідна наклічка — «гедзень».

Діалектний лексикон серпня має й інші назви — «густир» (від густого врожаю на полях та в садках), «хлібосол», «жнивець», «зоряничник» (пори дозрівання зерна), «городник», «прибериха-припасиха» тощо. Всі вони так чи так пов'язані з господарською діяльністю людини і тваринним світом.

На ще декількох назвах мені хотілося б зупинитися детальніше. Мова йде про наклічки «спасівець» та «барильник». Вони вживалися переважно на Поліссі. Перша з них, очевидно, пов'язана зі «спасовою бродою» — давнім хліборобським ренументом. На початку чи в кінці жнив господарі залишали в полі жмут невижатого збіжжя. Його св'язували червоною стрічкою і клали поруч окраєц хліба й дрібок солі. Це був символ закінчення жнив. «Спасова борода» стояла край лану до початку осіннього посіву. Оскільки жнива спіпадали з спасівськими запусками, котрі тривали з 14 по 29 серпня, то і куц збіжжя називали на її честь. Спасівкою, власне, і закінчувалося літо.

Інша регіональна назва — «барильник» — ймовірно походить від посудини, в якій тримали воду жнивари. Такі бочечки називалися барильцями. Адже серпень — місяць надмірної спеки. Щоб погамувати спрагу, в поле доставляли воду. Для того,

щоб вона не перегрівалася, і виготовляли спеціальні барильця — вдовбані із сучільного липового окоренка посудини.

Для кращого зберігання води барильця вставляли у ще одну дерев'яну, але більших розмірів діжечку. Порожнину між стінками заповнювали тирсою або кострницею. Такі термоси були вельми практичними під час жнив'яних робіт. У народі їх називали «барильця» чи «барильники». Звідси й похідна назва місяця.

Відомий дореволюційний фольклорист М. Максимович, досліджуючи селянський побут, відзначав, що вдавнину на Україні початок жнив мався між 7 та 12 липнем, тобто від Іванового і до Петрового дня. Хоч збіжжя часто і не вирівняло на цей час, але люди все одно готували з нового врожаю обрядову перепічку, яку в народі називали свидом. Але це були чисто символічні зажинки.

Масове збирання зернових почалося на Прокопа — 21 липня. У цей день кожний господар намагався нажати бодай один сніп. Про це стверджують численні прислів'я та приказки: «На Прокопа приготуй плечі до снапа» чи «На Прокопа має бути в полі копа». Але найбільшого розмаху жнив'ярський сезон набрав у серпні — місяці, що символізує «красне літо». Під цю пору пасічники починають вдруге качати мед: «Спас, — кажуть з цього приводу, — свіжий медоць і хлібець припас».

Хоч літо в серпні і не думає подавати у відставку, але вже не за голами осінь. У другій половині місяця стають довшими і прохолоднішими ночі. Про це нагадують і табуни лелек, що збираються на стернищах, готуючись до далекої мандрівки. На Поліссі бусли починають відлітати до вирію з 28 серпня. Якщо лелечі кліючі заспішили раніше, то, за прикметсю, зима має бути ранньою і холодною.

Як образно сказав М. Рильський, під цю пору «серпень з вереснем

стискають один одному правиці». А нам залишається нагадати традиційну прикмету: уважно придивіться на Міхеев день (27 серпня) — якщо він вітряний, то такою буде й осінь, а коли буря — вересень защедрить дощами...

Василь СКУРАТІВСЬКИЙ.

Кожне сільце має своє сільце

*Двічі літо не буває.
Що літом родить, те зимою не шкодить.
Той, хто шукав в серпні холоду —
натерпиться взимку голоду.
У серпні серпи гріють, а вода холодить.*

*У серпні спина мліє, а зерно спіє.
У серпні хліборобові три роботи: косити, орати й сіяти.
Принеси нам, серпне, стільки кіпок,
як у небі зірок.*

*У серпні рибку ловив та й урожай загубив —
зимою нічого їсти.*

*Як у серпні дбаєм — так зимою маєм.
Серпень виймає серпа зі стріхи, а
вересень його ховає.*

Серпневого дня зимовим тижнем не заміниш.

*Змарнуєш на жнивах хвилину —
втратиш не одну зернину.*

*От діждали літа та нажали жита,
поставили в копки та вдарили в голки.*

*Швидше жніть до оборіжка — там
пирогів повна діжка.*

*Пішла ганжа жито жати, та забула
серпа взяти.*

*На нивку гій, на скотинку лій, а на
спину здоров'є.*

*Нивко, нивко, верни мою силку; на
нивку гнойок, а на мене, молодую,
лойок.*

*Жито половіє — ще до жнив можна
полового вола з'їсти.*

Прийшли жнива, то й дівка крива.

Зяб глибокий — овес високий.

*Стій, сніп, на сто кіп, — що кіп, то й
сніп, що колосок, то і мішок.*

*Не радій великому посіву, а радій
гарному врожаю.*

*Люди дякують дощеві, а подорожній
лає.*

Кусає комар до пори.

Де один грибок, там цілий вінок.

*Хмари зачепилися за гай — буде
грибів урожай.*

*Затягнулися дощі на багато днів —
не чекай грибів.*

*Де народилися маслоки, там є у
сповитку їх малюки.*

*Де народився один маслок, там
маслята повзуть з пелюшок.*

*Якщо хочеш грибів назбирати —
треба до сходу сонця вставати.*

Грозовий серпень — на довгу й теплу осінь.

Відсиріло з обіду підсохле сіно — збереться на дощ.

Якщо вранці трава суха — з обіду потягне хмарами.

Горобці літають зграйками — на суху і ясну погоду.

Якщо хмарно або з їх наближенням бджоли не ховаються у вулик, а продовжують летіти в поле — дощу не буде.

Качки та гуси кричать, полощуться, пірнають і б'ють крильми — на дощ, притихають — на грозу.

Стерня, ламаючись, тріщить на дощ. Парує туман над лісом — пора йти по гриби.

Комарі, мухи та інші комахи набридливі — на дощ і негоду.

Якщо при сході сонця парка духота — під вечір збереться дощ.

Якщо в тиху погоду шумить ліс — перед грозою.

Якщо вітер вдень дме з річки на берег, а ввечері — з берега на річку, то чекай хорошої погоди.

Встановився східний вітер — припиняться літні дощі.

Вранці з'являється густа роса й туман — на паркий день.

Рибалки знають: якщо вітер дме на суходіл, а ввечері навпаки — із суші на воду, здіймаючи бриз, — чекай доброї погоди.

Якщо ввечері не з'явився туман і бракує роси — вночі можлива гроза.

Місяць-молодик «висить» різьком донизу так, що на його ріжку «відро з водою вдержиться» — незабаром чекай дощу.

Хмари «переливають кольори» — віщують грозу.

Чим швидше «ростуть» на сході пір'ясті хмари, змінюючи форму, тим ймовірніша гроза.

Якщо по дощі на небі веселка — на третій день знову буде дощ.

Якщо краплини роси висять вранці на кінчиках листя чи трави — буде дощ.

Листя на деревах повертається верхнім боком донизу — на дощ.

Хмариться небо, а квіточки жовтецю розкриті — на зливу не сподівайтесь, якщо ж у спеку він стулить пелюстки — невдовзі задощить.

Зібрали рожеві пелюстки тендітні квіточки квасениці, ніби ховаючись од дощу, — ніч має бути холодною.

Сонце «скаламутилося» — сховалося за хмарову запону — чекай за пару годин грози.

Сходить сонце і на обрії видається більшим, ніж звичайно, — на дощ.

Чистий схід сонця — на суху погоду.

Якщо сонце сходить дуже яскраво і хмари навколо нього почервоніли — цього дня буде дощ з вітром.

Коли навколо сонця видно білястий круг — того дня чекай сильної бурі; синюватий або чорний круг навколо

призахідного сонця віщує бурю наступного дня.

Сіно це сушена трава. Сіно потрібне для коней, корів та інших травоядних звірят, чи то домашніх чи диких. Коли зима дуже гостра і олені не мають що їсти, то їм скидають в'язки сіна з гелікоптерів. Сіно потрібне на Різдво: під скатерть кладуть сіно /хоча кілька стебел/ бо Ісусик лежав у яслах на сіні. Сіно важко дістати, коли ми живемо у місті. Часом пластуни на передріздв'яному базарі продають малі торбинки із сіном.

Весною росте трава. Літом виростають колоски і починають цвісти. Багато людей не любить цвіту трави, бо дістаю алергію від жовтого пилку, котрий є в повітрі. Дуже часто новацтво на початку табору пчихає - це вияв алергії до цвіту трави яка часто цвіте на початку липня.

Колоски трави дуже гарні і часто по крамницях продають сухі колоски трави китицями. Ці китиці є прикраса хати на зиму, коли немає інших квітів.

Ми можемо також збирати китиці колосків трави, сушити їх і уживати по наших хатах для прикраси. Коли ми сушимо колоски, ми будемо мати і сухі листки. Ці сухі листки трави є СІНО. І з китиці сушеної трави ми можемо мати подвійну користь: ми можемо мати гарну китицю колосків трави у флаконі для прикраси нашої кімнати, а коли прийде Різдво, то сухі листки трави послужать нам як СІНО.

Це ми можемо зробити на таборі.

Ножиком чи ножицями нарізати високі стебла трави разом із китицями квіту - колосками.

12 - 20 стебел трави обвинути гумкою. Таку китицю повинен мати кожний таборовик, кожна таборовичка.

Коло ліжка, або в іншому місці в кімнати прибити цвяшки і повісити траву в долину колосками.

Коли це зробимо на початку табору, то при кінці табору кожний таборовик, кожна таборовичка повезе додому гарну китицю трави

РОЗГАДАЙТЕ ?

Сиві кабани все поле залягли. /туман/

Летів птах на дванадцяти ногах, та одне яйце зніс.
/рік з 12 місяцями/

Двічі родиться, а раз умирає. /птах/

Хоч не живе, але ходить,
Біле лице має,
Ні голови, ні язика,
А числити знає. /годинник/

Хто скорше зломить ногу: чи той, хто впаде зі стола, чи той, хто впаде з даху?
/той, що зі стола, бо скорше впаде на землю/

Чотири братчики-ровесники під одним капелюхом сплять.
/чотири стовпи в оборозі/

Подав: Старий Орел.

ПРИКАЗКИ

Добре, як у Бога за дверми.

Ж Ж Ж

Не святі горшки ліплять.

Ж Ж Ж

Раз мати родила, раз і вмирати прийдеться.

Ж Ж Ж

Ще ся той не народив, щоб усім догодив.

Ж Ж Ж

Горбатого й могила не виправить.

Ж Ж Ж

Краще не обіцяти, як слова не додержати.

Ж Ж Ж

Поривається з мотикою на сонце.

Ж Ж Ж

ВІСТІ З УКРАЇНИ

СПОМИНИ ОБОЗНОЇ ТАБОРУ "ОСТОДІР"

КОЗІЙ СТЕФАНІЇ-РОМАНОВОЇ

Я, Козій Стефанія-Романова, народилася 1910 року. Пласт мене зацікавив аж у 1934 році, працюючи в жіночій кравецькій школі. Загітувала мене до роботи в таборах Маруся Іванчуківна, котра вже працювала в таборі. Коли я приїхала до табору на Остодорі, ним, здається, керувала Цюпа Паліїв. Ляся Старосольська була коменданткою. Я стала "обозною". Зберіглася знімка двохповерхового будинку табору Остодір з великою галерією, де могли діти під час дощу бавитися. В довшній частині будинку були дитячі спальні, в горішній - були дві кімнати нашої старшини табору. Тут ми уклали меню для кухні. Варила їсти для табору пані Ганьбергова, приємна старша жінка. Її ми платили. Ми ж працювали безплатно. Діти за таборування платили по 40 злотих (здається). Зміна мала 3-4 тижні. Інтендантка табору Маруся Іванчуківна їздила до навколишніх сіл за продуктами. Масло, молоко, хліб - доставала в українських, зорганізованих тоді, маслосоюзах.

Табір Остодір знаходився між Соколом і Підлютич. Маю знімки, де сфотографовані діти табору, котрі йдуть на прогулянку. На чолі ряду йде Ляся Старосольська, за нею багато дітей. Останнім іде, з найбільшим наплечником, отець табору. А також маю знімку нашої таборової старшини: Марусі Іванчуківни - інтендантки, Данці Бонз, Ольги Терлецької і мене - молодій, гарній, Козій Стефи і Мілі Черкаській. Я мала багато знімок з табору Остодір, але їх знищила. В альбомі є місця, де вони були приклеєні.

Було це так: в 1944 році, в лютому, я виїхала до батьків мого мужа у село Полещиці, Любачівського району. Тоді сюди якраз прийшла більшовицька Червона Армія. Офіцери стаціювали в аншій хаті і переглядали альбом зі знімками. Їх зацікавили таборові знімки, де діти стояли при молитві, при підніманні синьо-жовтого прапора. Мене розпитувано: чи не є я часом німкенею. Цікавість до пластових знімок примусила мене їх відірвати і знищити. Всі боялися тоді большевиків і не даремно!

Пригадую, що в перші дні перебування в таборі Остодір, ми, старшина табору з дітьми, йшли до с. Підлютого, лісочком 1 км., подякувати Митрополиту А. Шептицькому за місце для відпочинку дітей і привітати його. Митрополит А. Шептицький благословив нас усіх. Палата митрополита стояла по правій стороні, знизу ж плила р. Лімниця. Через річку лежав місточок, між палатою і другим боком ріки, і на тій стороні церковця. Коло неї росло дерево, чи то липа - чи якесь друге? Ми, прийшовши сюди, зробили відзначку на цій липі - росту Лясі Старосольській. Відтак дерево з часом росло, росла і Ляся - догори! Напевно того дерева нема...

Маю історичну знімку табору в Космачі 1936-37 рік. Він знаходився направо від церкви під цвинтарем. Це був табір новиків. Тут знову працювала наша старшина: Ляся Старосольська, пані Геньбергова, Богуслава Гринева, Кордуба Зоня - лікар.

Хоч Пласт був заборонений офіційно, але ми зберегли структуру Пласту в роботі таборів, виховували дітей по пластовому. Всі діти були поділені на гуртки. Над гуртками (по 8-10 дітей) стояли опікунки-сестрички. Діти мали заняття на слух, на нюх, на кмітливість, з плавання, вчили історію України. Табором керувала Ляся Старосольська. Але польська влада тримала табори під пильним оком. У 1938 році вимагалось від організаторів таборів певної кваліфікації. Одного разу рано, після молитви діти піднімали синьо-жовтий прапор на щоглу табору під спів "Боже великий єдиний", як приїхав з м. Коломиї староста. Він спитав що ми робим і як ми сміємо. Я, як офіційна особа, мусіла перед ним звітуватися. Але староста не хотів слухати і наказав приїхати до Коломиї. Я порадила з Цюпою Паліїв, що робити. Та порадила відповісти йому, що віде не написано, що не можна піднімати прапор і вести дитячі колонії. Я так і зробила. Мене відпущено.

Мій чоловік також був пластуном. Його керівником був Іван Чмола. Як пластун-патріот, чоловік, в 16 років пішов добровольцем до УСС, на австрійську війну, 1918 р. В мене збереглася пам'ятна фотографія з 1934 року: X-тиліття III-го Державного Вчительського Семінара. Його закінчили і вчилися чи працювали в ньому, багато пластунів або тих, хто опікувався Пластом. Серед них є: д-р Щуровський, проф. Кисілевський, проф. Северин Левицький, Сидорович, Роман Цегельський, проф. Чубатий, Рудницький, Юнона Навроцька, Ляся Старосольська, отець Лаба, отець Бачинський, д-р Барвінський і директор семінара - Дзерович, Мриц, проф. Калинович, Жарський, Курилас.

Є в мене і знімка з пластунами-спортівцями. Був 1932 рік. Ми їздили до Перемишльської гімназії. Багато пластунок належало до СКУД (Спортивного Клубу Українських Дівчат). Нас возив на змагання проф. Зимак. Туди приїхали на змагання відбиванки і пластуни, старші від нас "Лісові Чорти". Серед них був Ромко Шухевич, Федак, Юрко Старосольський. Ромко вчився в політехніці, а Юрко студіював право.

Пригадую, як у табор села Космач прийшла Крушельницька Лариса. Це був 1936 рік! Її якраз привезли зі Східної України. Вона мала недобрий вид. Від голоду в неї був дуже знесений живіт. Жила вона десь у Космачі. Здається, нею опікувався художник Бутович.

Ляся Старосольська, після ватри, вийшла на гору і сказала: "Як би я хотіла до Києва поїхати!" В ті роки, після польських знущань, якраз мріялося про свою Україну, про спільність, про Київ. Ми того Києва так хотіли, але він був під більшовицьким, ще гіршим терором... Лариса залишилася сама. Родину Крушельницьких більшовики в Києві розстріляли. У Львові жие жінка Чачі Крушельницького, Стефа Шушкевич і його дочка.

У 1928 році я приймала участь у святі на площі Сокола-Батька. Стадіон цей мав еліпсоподібну форму з насипаним довкола валом. Вхід був із Стрийської вулиці. На святі ми виконували масові вправи під звуки музики і пісні "Човен хитається серед води". Свято проводило товариство "Сокіл". По закінченню навчання і здачі матури я розіслала по 6-ти "всєвудствах" копії дипломів із запитом про працевлаштування. Але отримала відповіді, що роботи для мене нема. Українцям поляки не йшли назустріч. Шовіністична адміністрація кураторії (Міністерство освіти) пропонувала змінити мені "обжондек", тобто в свідомстві змінити віру з греко-католицької на римо-католицьку - тоді одержу роботу по фаху. Тому я пішла вчитися на курси кравецтва. За один рік вивчилася на кравчиню, одержала диплом і роботу в кооперативі "Труд". Тут зустріла дочку професора з Коломиї Шипайло, Данцю Вонц, Марусю Миронюк, Марусю Іванчуківну. Вона мене загітувала в Пласт, котрий проявляв себе таємно, через таборвання.

Пригадую прогулянку з Остодору до Підлютого, до пстругарні де плекали рибу, через заповідники кедру, на гору Високу. З нами йшов провідник Пласту з Глинян. Робив на ткацькій фабриці. Зі мною йшла Маруся Іванчук і Зоня. Ночували на верхах та в туристичних гірських приютах. При Польщі в них усе лежали нарубані патики, сірники і на нарах - сіно. Стежки були значені по деревах фарбою. Хто мав карти Карпат, не треба було ніяких провідників. Нашого провідника звали Ромко. Далі ми йшли через г. Високу на г. Яйли, потім на г. Сивулю, по Горґанах на г. Довбушанку і до с. Ворохти. Йшли три дні. Хоч був серпень, а на кущиках рододендрону лежав іней.

Що я хочу порадити майбутнім пластовим виховникам? - Виховати в пластунів почуття патріотизму, щоб вони знали, хто вони є!

Що дав мені Пласт? Пласт дав мені, як такий, передовсім велику національну свідомість і погляд на життя не як на казку, а на боротьбу, на витривалість.-

С К О Б І

5 грудня 1990 р.



СІРІ ОРЛИ ПИШУТЬ

Готуйсь!

Користуючись нагодою, передаю Вам вітання з м. Станіславова (Івано-Франківськ). Можливо, Ви пригадаєте собі русявого "Хвостика". Не буду описувати наш з'їзд - про нього докладно може оповісти друг Любомир. Ваша праця на терені України не пропала марно. Зараз набираємо гуртки (рої), а далі - буде видно. ...

Готуйсь!

Сестр. Марічка

м. Івано-Франківськ





Орляча Розвага

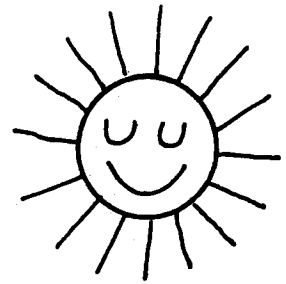

У Львові біля клумби стоять двоє з жовто-блакитними прапорами. Підходить до них москвич і питає: -Скажіть, як проїти к оперному театру? Двоє мовчать. Те ж саме він запитує по-англійськи - двоє знову мовчать. Запитує по-німецьки - двоє мовчать. Запитує по-французьки, по-італійськи, по-іспанськи - двоє мовчать. Набридло москвичу питати, розвернувся та пішов геть. Тоді один другого й питає: -Стефку, а скільки то він мов знав? -Та десь п'ять. -Ну і що йому то дало?

Ж Ж Ж

Маленький хробачок, плачучи, питає: -Мамо, а де наш тато? -Не плач, тато на рибалку з мужиками пішов.

Ж Ж Ж

Мариська приходять до Івана і бачить, що в Івана в дивані повно тарганів. -Іване, викинь ти той диван. -Я вже його викидав, так вони назад принесли.

Ж Ж Ж

Відвідувач у ресторані звертається до офіціанта: -Скажіть, будь-ласка, у вас в меню є дика качка? -Немає, але для вас ми можемо розлютити домашню.

Ж Ж Ж

До хазяїна приходять гість, бачить, що в нього в хаті повно тарганів, і дає йому пораду: -Слухай, ти зроби так, щоби твої таргани оголосили війну сусідським тарганам, а на війні всі таргани і загинуть. Так хазяїн і зробив. Через деякий час той же гість знову приходять до хазяїна: -Ну як? -То все твоя дурна порада!!! Мої всіх взяли у полон.

Ж Ж Ж

В армії лейтенант запитує новобранців: -Хто має які спеціальності? -Столяр. -Маляр. -Водій,- відповідають солдати. Дійшла черга до останнього. -А ким ти будеш? -А я - винахідник. -І що ти там винаходиш? -Можу винайти бульбулятор. -А що для цього потрібно? -Цвях, молоток, довгу мотузку і відро. Принесли йому все. Він попробував у відрі дірки, прив'язав до нього мотузку і кинув у річку, а відро: буль-буль-буль... "От дурень", - подумав лейтенант і викинув зіпсоване відро за ворота. Приїжджає генерал і питає в лейтенанта: -А хто це такий розумний викинув за ворота новий бульбулятор?

Ж Ж Ж

-Товаришу майор, а крокодили літають?- запитує молодий солдат. -Ти що, здурів? Звичайно, що ні. -А товариш генерал говорив, що літають. -Як це я забув?! Так, так, але так низенько, низенько.

ПОРАДИ МУДРОЇ СОРОКИ



Листи для Мудрої Сороки слати на адресу Редакції /див.: ІІ стор. обкладинки/ з допискою: "Для Сороки".

ДОРОГА СОРОКО!

Моя дівчина поїхала на Раду Орлиного Вогню. Чи я можу її там відвідати? Богдан

ДОРОГИЙ БОГДАНЕ!

На Раді Орлиного Вогню є стільки праці, що учасники ніяк не мають часу для особистих гостей. Окрім того, ти дуже дурно чувся б, коли б приїхав до табору тоді, коли не є призначений час на відвідани. Сорока

Ж Ж Ж

ДОРОГА СОРОКО!

Як довго повинні тривати гніздові сходини? Таня

ДОРОГА ТАНЮ!

Перш за все, неправильно є казати: "гніздові сходини". У новацтві є сходини роя і є збірка гнізда. Сходини роя повинні тривати від півтори до двох годин. Для збірки гнізда нема усталеного часу тривання, бо він залежатиме від наміченої програми. Звичайно вона триватиме між одною і двома годинами.

Ж Ж Ж

ДОРОГА СОРОКО!

Чому всі новаки мусять передплачувати "Тотуйсь"? Мої хлопці не всі вміють читати по-українськи. Михась

ДОРОГИЙ МИХАСЮ!

Діти не повинні "передплачувати" свій журналик. Вони мають дістати його тому, що вони є новаками. Кошт "Тотуйсь" має бути включений у членські внески. "Тотуйсь" використай на сходинах: покажи хлопцям образки, прочитай казку, розв'яжи з ними загадки. А тоді напишіть спільно листа до "Тотуйсь" про свій рій. В цей спосіб виробиш у новаків зацікавлення журналом. Сорока

Ж Ж Ж

ДОРОГА СОРОКО!

Цього року в таборі ми будемо переводити вмілість "Добродушка". Але ми не могли дістати відзнак, тому хочемо дати новачкам посвідки, а відзнаки хай вони куплять собі, як повернуться додому. Добре? Оряся

ДОРОГА ОРИСЮ!

Новацтво відзнак не купує. Дитина має дістати відзнаку від своєї сестрички чи братчика тоді, коли вона собі на неї заслужила. Дуже невиховним є призначання вмілостей, ступенів і т.п. без належної відзнаки. Тому, якщо нема готових відзнак, постарайтеся їх самі зробити, щоб діти не мусіли чекати й чути жаль до сестрички. Сорока

Ж Ж Ж

З М І С Т

ВІД РЕДАКЦІЇ.....	1
МУДРІСТЬ СІРИХ ОРЛІВ.	
З Історії Пластових Таборів - інж. Павло Дурбак.....	2
Психічні й Фізичні Особливості Дітвори - Сірий Орел Ніна.....	6
ЩО РОЗКАЖЕМО НОВАЦТВУ?	
Ведмежа і Вовки-Сіроманці - Юрій Яриш.....	10
МАЙСТРУЄМО	
Столик для їдунок із прутиків - Сірий Орел Денис.....	13
Карта України в Таборі - Сірий Орел Денис.....	14
Таборове Майстрування - Сірий Орел Надя Кулинич.....	15
ДІТИ СПІВАЮТЬ	
Друзям Слава! - Я. Ярославенко.....	16
Пісня Закарпатських Новаків.....	17
Новацька Молитва.....	17
Новацький Шлях.....	17
Співанки.....	18
Загублена Овечка.....	18
Їжачок.....	18
ІГРОВИЙ КУТОК. Гра - Теодосій Самотулка.....	19
САМОДІЯЛЬНА ГРА - Леся Храплива	
Хляп Їде до Табору.....	27
Хляп у Черговому Ролі.....	28
ІЗ ПРИРОДНИЧОГО ЗАПИСНИКА	
У Серпні Спина Мліє, а Зерно Спіє - Василь Скуратівський.....	31
Кожне Сільце Має Своє Слівце.....	32
У Кожної Прикмети Свої Секрети.....	32
Сіно - Сірий Орел Надя Кулинич.....	33
РОЗГАДАЙТЕ?.....	34
ПРИКАЗКИ.....	34
ВІСТІ З УКРАЇНИ: Спомини Обозної Табору "Остодір".....	35
СІРІ ОРЛИ ПИШУТЬ.....	38
ОРЛЯЧА РОЗВАГА: Українські Анекдоти.....	39
ПОРАДИ МУДРОЇ СОРОКИ.....	40



Серпневий мотив.